

**BATHROOM**  
COLLECTION

eclipse  
nomos  
fluid  
mpa  
stera  
mp1  
de soto  
rain

# BATHROOM

GIUSEPPE BAVUSO . CASTIGLIA ASSOCIATI . MENEGHELLO PAOLELLI ASSOCIATI . MARCO PRETI . HANS THYGE RAUNKJÆR

COLLEZIONE  
BAGNO

КОЛЛЕКЦИИ ДЛЯ  
ВАННОЙ КОМНАТЫ



# BATHROOM COLLECTION

COLLEZIONE BAGNO  
КОЛЛЕКЦИИ ДЛЯ ВАННОЙ КОМНАТЫ

## PERCHÈ FIMA AQUA CODE

La divisione "FIMA Aqua Code" nasce dalla scelta dell'azienda di proporre al mercato una collezione di prodotti che si distinguono per ricerca ed innovazione. FIMA Aqua Code ben rappresenta l'area di ricerca e di progetto più dinamica ed in costante evoluzione di FIMA. I destinatari di questa scelta di marketing, alla quale l'azienda è approdata in seguito all'analisi dei propri settori di riferimento in Italia e all'estero, sono i punti vendita del settore arredamento e gli showroom che hanno intuito la necessità di proporre una gamma di prodotto che sappia andare oltre il requisito fondamentale del servizio.

## WHY FIMA AQUA CODE?

*The "FIMA Aqua Code" division was set up as the result of the company's decision to offer the market a range of products that stand out in terms of research and innovation. FIMA Aqua Code undoubtedly represents FIMA's most dynamic and constantly evolving research and design area. The company made this marketing choice after analysing its reference sectors both in Italy and abroad. The main target are furniture shops and those showroom owners that have identified the need to offer a product range capable of going beyond basic service requirements.*

## ПОЧЕМУ FIMA AQUA CODE

*Торговая марка "FIMA Aqua Code" рождается из выбора компании предлагать на рынок линейку продукции, которую отличают инновационные разработки. В плане исследований FIMA Aqua Code представляет собой наиболее динамичный и постоянной развивающийся проект FIMA. Данный маркетинговый выбор, сделанный компанией на основе проведённого анализа в Италии и за рубежом, направлен в пользу точек продаж обстановки для дома и шоу-румов, которые почувствовали необходимость предлагать клиентам гамму продукции которая обладает большим количеством достоинств помимо основных характеристик.*

## IL VALORE DELLA MARCA

THE VALUE OF THE BRAND

ЗНАЧЕНИЕ БРЕНДА



FIMA Carlo Frattini è un'azienda di riferimento nel settore della rubinetteria *Made in Italy*, presente sul mercato da oltre cinquant'anni. L'identità aziendale viene declinata anche nella collezione per il bagno di design: connubio fra rigore progettuale e mediazione con la storia, fra tecnologia e concezione artigianale, un mix capace di proporre prodotti dalle caratteristiche tecniche ben definite, insieme con una forte caratterizzazione formale. Con la consapevolezza ben radicata che qualità deriva da innovazione e design, applicati a una produzione limitata, in cui i pezzi vengono controllati singolarmente in ogni dettaglio.

FIMA Carlo Frattini is a reference company in the Made in Italy taps industry, a sector in which it has been operating for over fifty years. The Company's identity is clearly expressed also by an extremely stylish bathroom collection - a perfect blend between rigorous design and contemporary trends, between technology and craftsmanship, capable of creating products that stand out for their well-defined technical features as well as their bright personality and unique style. Everything stems from the strong awareness that quality is the result of innovation and design applied to limited production, in which even the tiniest detail of every single piece is carefully examined and perfected.

FIMA Carlo Frattini - производитель смесителей под девизом Made in Italy, компания представлена на рынке уже более 50 лет. Визитной карточкой компании является также тенденция к производству дизайнерских коллекций для ванной комнаты: соединение чёткости проектирования и связь с историей через технологии и ремесленное восприятие, смешение, благодаря которому предлагается продукция, обладающая чётко определёнными техническими характеристиками наряду с характеристиками формальными. Мы работаем с глубоким осознанием того, что качество рождается из инноваций и дизайна, лежащих в основе не серийного, но ограниченного производства, при котором каждая единица продукции проходит тщательный контроль в каждой детали.



fima | CARLO FRATTINI<sup>®</sup>

03



Il prodotto FIMA rappresenta la sintesi fra diversi elementi: design, tecnologia, innovazione, concezione artigianale. La qualità è sempre il comune denominatore, e anche questa gamma di prodotti dedicati al bagno parla un linguaggio di perfezione e affidabilità.

Each FIMA product is the result of a combination of elements: design, technology, innovation and high craftsmanship. Quality is always the common denominator and, once again, our new range of bathroom products speaks the language of perfection and reliability.

Продукция FIMA представляет собой синтез различных элементов: дизайна, технологии, инноваций, производственных концепций. Но доминирующий показатель - всегда качество. Также и эта линейка продукции, посвящённая ванной комнате, говорит на языке совершенства и надёжности.

# È SERVIZIO

SERVICE  
СЕРВИС

05



La capacità di servizio secondo FIMA è sinonimo di competenza, assistenza, alti standard qualitativi (costanti), qualità globale, supporto tecnico e collaborazione. Non a caso, il Centro Ricerca Fima è in continuo movimento fra sperimentazione, tecnologia e innovazione. Ogni mercato ha esigenze specifiche e i designer che collaborano con il Centro Ricerca ben conoscono il panorama commerciale, dove certamente contano i prodotti ma soprattutto il livello di servizio che un'azienda è in grado di offrire.

FIMA believes that the ability to provide a service is synonymous with competence, assistance, high and constant standards, overall quality, technical support and partnership. It is not a coincidence that the Centro Ricerca Fima (Fima Research Centre) is continuously moving across experimentation, technology, and innovation. Every market has its own specific needs and the designers who work with the Centro Ricerca Fima know their commercial playing field very well, but they also know that, although products are indeed very important, even more crucial is the level of service that a company is able to offer.

Возможность сервиса с точки зрения FIMA - синоним компетентности, помощи в обслуживании, несменных высоких стандартов, эталонов качества в целом, технической поддержки и сотрудничества. Неслучайно, Центр Исследований Fima находится в непрерывном движении между экспериментированием, технологиями и инновациями. Каждый рынок имеет особые потребности и дизайнеры, которые сотрудничают с Центром Исследований FIMA, хорошо знакомы с обзором профильного рынка, где, несомненно, оценивают продукцию, но прежде всего, уровень сервиса, который готова предложить компания.

## È RISPETTO PER L'AMBIENTE

RESPECT FOR  
THE ENVIRONMENT

УВАЖЕНИЕ К  
ОКРУЖАЮЩЕЙ СРЕДЕ



### NUOVO IMPIANTO FOTOVOLTAICO

NEW PHOTOVOLTAIC PLANT  
НОВОЕ ФОТОГАЛЬВАНИЧЕСКОЕ ОБОРУДОВАНИЕ

Un ulteriore investimento importante, oltre all'attenzione verso la tecnologia produttiva: l'installazione di un primo impianto fotovoltaico da 500 kw e successive implementazioni, che consentiranno all'azienda di convertire l'energia solare in energia elettrica e, di fatto, di auto-alimentarsi nel pieno rispetto della normativa vigente. Un segnale concreto di rispetto per l'ambiente.

*At FIMA, a strong focus on production technologies goes hand in hand with important investments for the installation of a first 500 kW photovoltaic plant and a subsequent one, which will allow the Company to convert solar energy into electricity, thus producing its own power in full compliance with the applicable laws - a project which provides tangible evidence of the Company's respect for the environment.*

*Кроме того, наша последняя важнейшая инвестиция в отношении производства - это установка первого фотогальванического оборудования мощностью 500 кВт и успешное его внедрение, что позволяет компании обращать солнечную энергию в электрическую и, таким образом, автоматически получать источник питания, не нарушая действующие нормативы. Это выражение нашего уважения и к окружающей среде.*



Oggi, il termine "ricerca" integra il concetto di consapevolezza; verso l'ambiente, l'etica, la sostenibilità. FIMA Carlo Frattini impiega nel proprio ciclo produttivo procedimenti innovativi che eliminano le particelle nocive e si avvalgono di materie prime nel rispetto delle normative più restrittive, come quelle richieste dai Ministeri della Salute di USA e Canada. FIMA Carlo Frattini utilizza materiali riciclati e riciclabili, con l'obiettivo di creare il minore impatto ambientale anche in fase di produzione. Verso il prodotto, sono state messe a punto soluzioni che possono regolare sprechi di acqua e di energia, attraverso flussi controllati per quantità e temperatura.

Today, the term "research" embodies the notion of awareness: environmental awareness, ethical awareness, sustainability awareness. FIMA Carlo Frattini's production cycle implements innovative processes that are able to eliminate noxious particles and employs raw materials that are compliant with the most stringent requirements, such as the ones prescribed by the Departments of Health of the USA and Canada. In an effort to achieve the least environmental impact even at the production stage, FIMA Carlo Frattini uses recycled or recyclable materials. In terms of products instead, solutions have been designed that are able to reduce water and energy consumption through flow-rate and temperature controls.

Sегодня, понятие "исследование" включает в себя также понимание, сознательность: по отношению к окружающей среде, этике, экологии. FIMA Carlo Frattini применяет в реальном производственном цикле инновационные процессы, которые исключают вредные частицы и использует материалы с соблюдением самых жёстких стандартов качества, которые установлены Министерством Здравоохранения США и Канады. FIMA Carlo Frattini перерабатывает вторичное сырьё и отходы с целью сведения к минимуму воздействия на окружающую среду, даже на стадии производства. В отношении продукции, были найдены решения, которые могут регулировать расход воды и энергии, путём контроля количества и температуры.





10  
27GIUSEPPE  
BAVUSO

eclipse

28  
45CASTIGLIA  
ASSOCIATI

nomos

46  
75MENEGHELLO  
PAOLELLI  
ASSOCIATIfluid  
mpa  
sfera76  
85MARCO  
PRETI

mp1

86  
95HANS THYGE  
RAUNKJAER

de soto

96  
103CENTRO  
RICERCHE  
FIMA

rain



# design

## BATHROOM

# GIUSEPPE BAVUSO



## RACCONTO PROGETTUALE

DESIGN  
PHILOSOPHY

РАССКАЗ  
О ПРОЕКТЕ

Le linee guida dei miei progetti per Fima sono, ancora una volta, rappresentate da funzionalità e design.

E' pur vero che, nell'ambito di progetti di alto livello, pensare un rubinetto significa entrare in relazione con una pluralità di elementi che non sono solo funzionali. Erogatore (ed elementi collegati nella tipologia completa), assumono oggi un ruolo primario, insieme alla nuova concezione di sanitari e rivestimenti. Per uno spazio da esibire, spesso sviluppato in dimensioni importanti a discapito delle zone della casa che fino a ieri erano delegate all'ospitalità e alla convivialità.

Oggi l'ambiente bagno è più che mai lo spazio in grado di connotare con chiarezza il livello dell'arredo di tutta la casa. L'ambiente ideale per Eclipse è un bagno contemporaneo, dall'eleganza minimal, curato nel minimo dettaglio e realizzato con materiali e soluzioni di grande valore tecnico, ma anche di forte impatto visivo. Un ambiente tecnologico ma non freddo, dove l'attenzione centrale è dedicata al comfort e alla qualità globale. E in questo contesto il rubinetto non può non essere che un elemento di design, minimalista ma di grande fascino, connotato da rigore espressivo e da forza emozionale, lontano dall'essere un impersonale erogatore d'acqua.

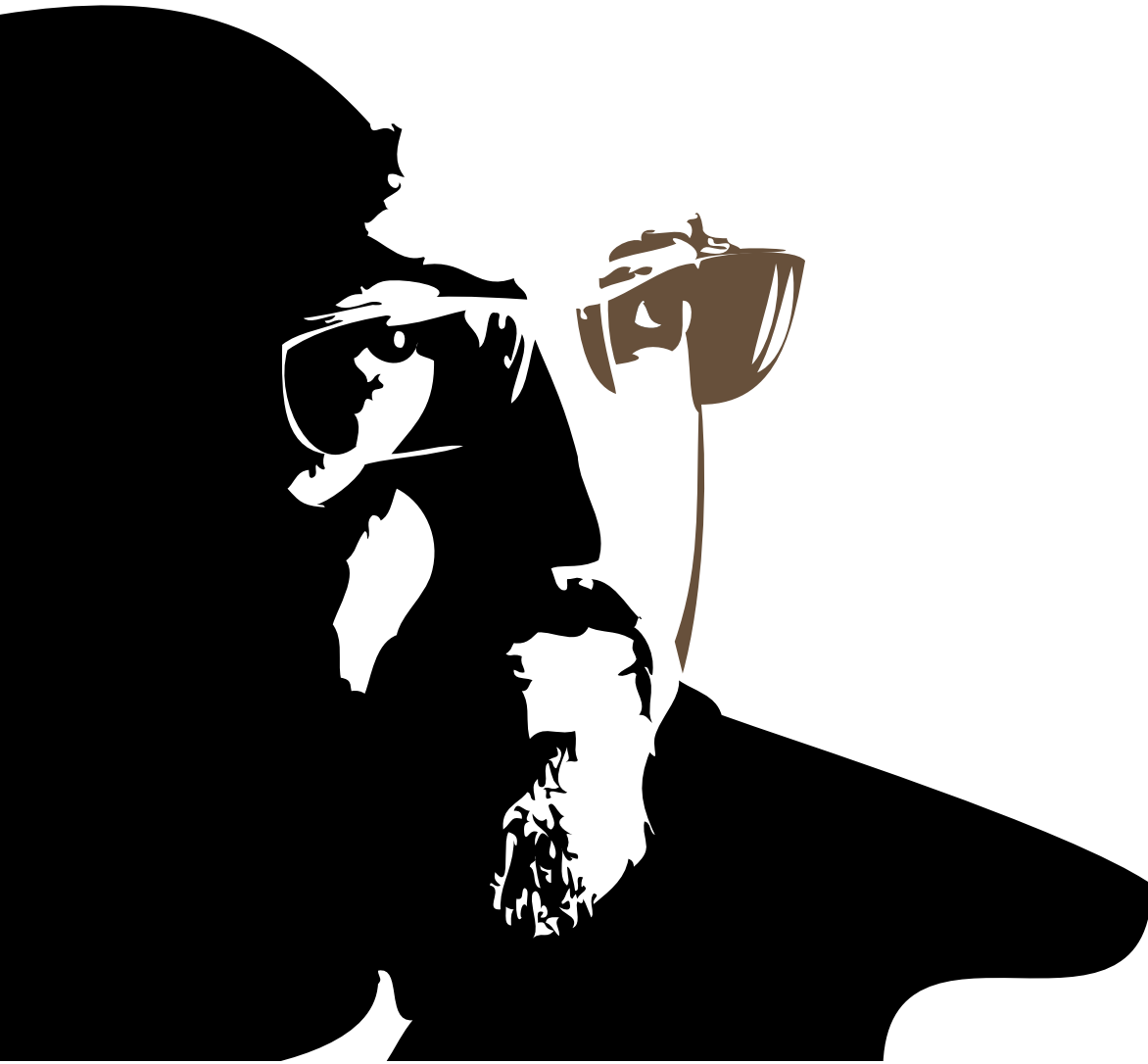

*The inspiring principles in my projects for FIMA are, once again, functionality and design. After all, in world-class projects, conceiving a tap means establishing a relationship with a large number of elements that are not only functional. Taps (and all connected elements, throughout the range) today play a fundamental role, together with new-concept sanitary appliances and coating materials. The bathroom thus becomes a place to be exhibited and often takes on a considerable size, even to the detriment of other rooms which had so far been used to spend time with guests or enjoy dinner with friends.*

*Today, more than ever, the bathroom is the place that clearly sets the trend for the rest of our homes' furniture and furnishings. The ideal setting for Eclipse is a contemporary, minimalist bathroom showing the greatest care for the tiniest details and featuring highly technical, but equally stylish materials and solutions. A technological yet warm environment, where the main focus is on comfort and global quality. Against such a background, taps can only be another design element, characterised by a minimalist but extremely attractive style, by expressive rigour as well as a strong emotional power. A far cry from just being an anonymous tap.*

*Основные директивы в моих проектах Fima - представлять функциональность и дизайн. Это действительно правильно в сфере продукции высокого уровня, где смеситель вступает в отношения с точностью элементов, которые не просто функциональны. Источник воды (и элементы с ним связанные в широком смысле) в новых взглядах на сантехническую продукцию и облицовку - играет первостепенную роль.*

*Сегодня обстановка ванной комнаты - это больше чем пространство, показывающее уровень обстановки всего дома. Идеальная обстановка для Eclipse - ванная комната в современном дизайне, с элегантностью минимализма, с акцентом к каждой детали, выраженным через использование высокотехнологичных материалов и решений и в тоже время производящим сильное зрительное впечатление. Но эта технологическая среда не застывшая, в ней центральное внимание уделено комфорту и качеству в целом. В этом понимании смеситель не может не быть элементом дизайна, не большим в размерах, но притягивающим к себе выразительной строгостью, но в тоже время и яркой эмоциональностью, далёкий от того, чтобы быть безличным источником подачи воды.*

Rigorose forme scultoree, ma al contempo sinuose e seducenti, rendono la collezione Eclipse un "oggetto" d'autore dal grande appeal visivo, dove la morbida armonia dei dettagli si sposa con la geometria minimale d'insieme. Il risultato più evidente è un volume equilibrato ed invitante.

Thanks to its clear-cut, sculpted, but also flexuous and alluring lines, the Eclipse collection is a highly appealing design "object", in which skilfully harmonised details go hand in hand with a generally minimalist geometry, the final result being a well-balanced, captivating volume.

Строгость скульптурных форм, но в то же время, их заманчивость превращают коллекцию Eclipse в "авторскую вещь", привлекающую мягкостью гармонии деталей и геометрической чёткостью, существующими вместе. Результат очевиден - все пропорции сбалансированы.

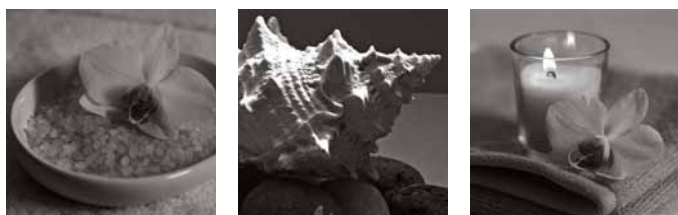

# eclipse

design  
Giuseppe Bavuso

LE LINEE  
CONVERGONO  
IN EQUILIBRIO  
E SINTESI

LINES CONVERGING INTO BALANCE AND SYNTHESIS  
ЛИНИИ СОЗДАЮТ ЧЁТКИЕ ПРОПОРЦИИ



**F3911CR**  
CROMO  
CHROME / XPOM

MOVIMENTI FLUIDI  
VOLUMI SEMPLICI  
ERGONOMIA  
NUOVE E ORIGINALI  
INTERPRETAZIONI

FLOWING MOVEMENTS, SIMPLE VOLUMES,  
NEW ERGONOMICS, INNOVATIVE INTERPRETATIONS  
ПЛАВНЫЕ ДВИЖЕНИЯ, ПРОСТЫЕ ФОРМЫ, ЭРГОНОМИЯ  
И ОРИГИНАЛЬНОСТЬ ИНТЕРПРЕТАЦИИ

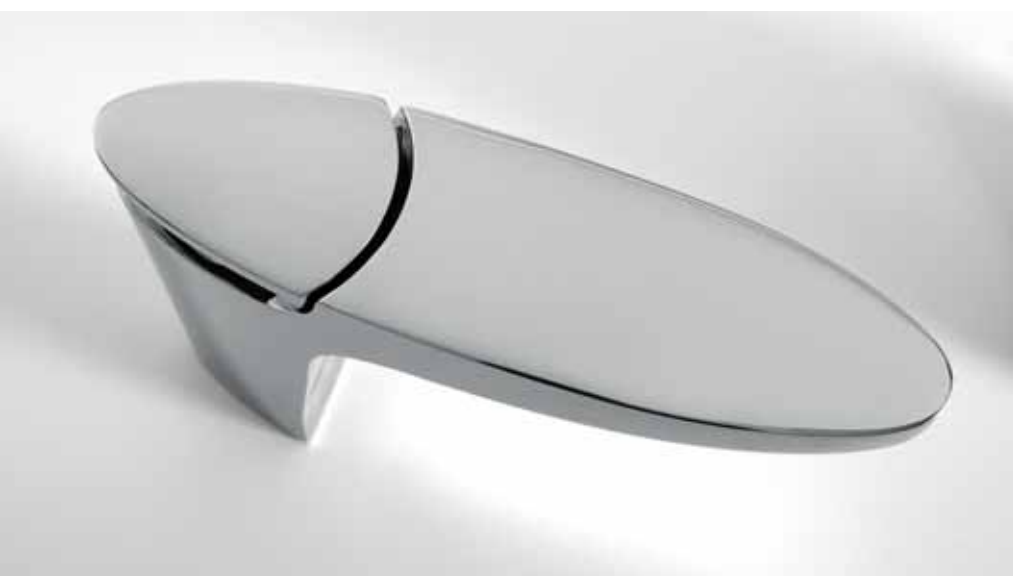

## eclipse

**FINITURE**  
FINISHES / ПОКРЫТИЯ



**F3911CR**  
CROMO  
CHROME / ХРОМ

Cuore del progetto - nonché elemento caratterizzante e innovativo -  
è la leva che alloggia armoniosamente nel corpo del miscelatore,  
diventando un unico volume e ricomponendo alla perfezione il  
disegno dell'ovale, leggibile dall'alto.

The very heart of this project and its most innovative and distinguishing element  
is the lever elegantly moulded in the tap body to create one single volume and result  
in a flawless oval shape, visible from above.

Самое сердце проекта - не что иное как элемент наиболее характерный и инновационный -  
рычаг управления, который гармонично соединяется с основанием смесителя, создавая  
общую форму, единство и совершенство овального дизайна во всех его компонентах





# FRA LE LUCI E I RIFLESSI GRAFICI LE SUPERFICI SONO PERFETTE

LIGHT AND GRAPHIC REFLECTIONS DEFINE  
IMPECCABLE SURFACES  
МЕЖДУ СВЕТОМ И ЕГО ОТРАЖЕНИЕМ –  
БЕЗУКОРИЗНЕННАЯ ПОВЕРХНОСТЬ

F3901CR



## eclipse

**FINITURE**  
FINISHES / ПОКРЫТИЯ



**F3901CR**  
CROMO  
CHROME / ХРОМ

La bocca di erogazione è provvista di un aeratore a scomparsa, che dona al progetto una linea compatta, orientata verso la purezza e la suggestione formale.

The spout is fitted with a hidden aerator resulting in a compact shape characterised by purity and formal elegance.

Излив оснащён скрытым от взгляда аэратором, который привносит большую компактность, ориентированную на чистоту и эстетичность.



**F3901CR**  
CROMO  
CHROME / XPOM

# COME SEMPLICE LOGICA, NESSUN PARTICOLARE E' DETTATO DAL PURO CASO

A VERY SIMPLE APPROACH: LEAVE NO DETAIL TO CHANGE  
ПРОСТО КАК ЛОГИКА - НИ ОДНА ДЕТАЛЬ НЕ СЛУЧАЙНА



## eclipse

La collezione Eclipse è composta dalla linea completa di miscelatori monocomando per il bagno, nonché dal gruppo vasca e doccia. Si riconoscono immediatamente le linee che riconducono alla creatività del progetto, pur con le dovute varianti dettate dalla destinazione specifica del pezzo. Il valore del percorso progettuale sta anche nel saper dosare dimensioni e volumi senza staccarsi da un concept coerente e riconoscibile.

Eclipse collection includes the whole range of single-control taps for the bathroom and for the bathtub and shower assemblies. While every item is designed for its specific intended use, the project's distinctive lines can be immediately identified across the range. The value of design lies also in the ability to skilfully vary sizes and volumes while remaining faithful to a consistent, easily identifiable concept.

Коллекция Eclipse состоит из полной линейки однорычажных смесителей для ванной, не исключая комплекты для ванны и душа. Их можно сразу же узнать благодаря линиям, составляющим креативность данного проекта, переменным в зависимости от специфического назначения изделия. Ценностное значение проекта состоит также в умении дозированно соединять размеры и объёмы без отрыва от действующей и легко узнаваемой концепции.

**FINITURE**  
FINISHES / ПОКРЫТИЯ



**F3902CR**  
CROMO  
CHROME / ХРОМ



**F3902CR**  
CROMO  
CHROME / XPOM





# OGGETTI DI UTILIZZO QUOTIDIANO COME PICCOLE SCULTURE DOMESTICHE

ITEMS CONCEIVED FOR DAILY USE BUT  
LOOKING LIKE SMALL HOME SCULPTURES  
ПОВСЕДНЕВНО ИСПОЛЬЗУЕМЫЕ ПРЕДМЕТЫ  
КАК МАЛЕНЬКИЕ ДОМАШНИЕ СКУЛЬПТУРЫ

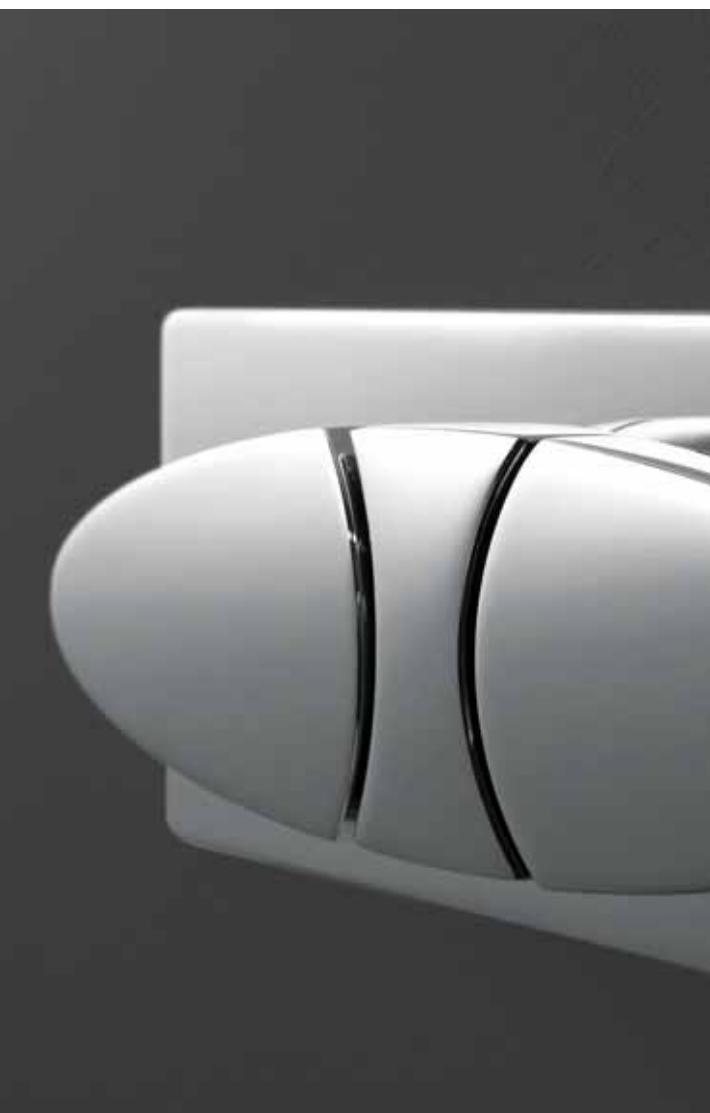

## eclipse

Valori primari in questo progetto sono funzionalità e design: il rigore estetico associato alle prestazioni tecniche. Eclipse è una collezione minimalista, di grande fascino, connotata da rigore espressivo e da forza emozionale, che fa fronte alle diverse esigenze d'uso, lontana dall'essere un impersonale erogatore.

The inspiring principles of this project are functionality and design: aesthetic rigour combined with technical performance. Eclipse is a minimalist but highly appealing collection, characterised by expressive rigour and strong emotional power and capable to meet all possible functional needs. So much more than an anonymous water tap!

Основные ценности этого проекта - функциональность и дизайн: Эстетическая строгость ассоциируется с техническими достижениями. Eclipse - минималистская коллекция, но с большим очарованием, притягивающая к себе выразительной строгостью, но в тоже время и яркой эмоциональностью, далёкая от того, чтобы быть безличным источником подачи воды.

### FINITURE

FINISHES / ПОКРЫТИЯ



**F3903/2CR**  
CROMO  
CHROME / ХРОМ





**F3903/2CR**  
CROMO  
CHROME / XPOM

Il momento della doccia come personale momento di benessere e relax. L'ergonomia e la funzionalità degli elementi ben si prestano a questa gradevole pausa quotidiana. Gruppo doccia a tre uscite con deviatore. Doccetta anticalcare, flessibile e presa d'acqua. Soffione con erogazione a pioggia o a cascata.

## eclipse



### FINITURE FINISHES / ПОКРЫТИЯ



**F3909/2CR**  
CROMO  
CHROME / ХРОМ

Thanks to the various elements' ergonomic and functional features, the shower becomes a pleasant moment of personal indulgence, relaxation and well-being. Three-output shower assembly with diverter. Scale-resistant hand shower, flexible hose and water connection. Rain or cascade shower head.

Момент принятия душа как момент личного наслаждения и расслабления. Эргономия и функциональность элементов хорошо подходят для этой приятной повседневной паузы. Душевой комплект на три источника с переключением. Комплект с ручным душем. Верхний душ со стандартным или каскадным изливом.

**F3909/2CR**  
CROMO  
CHROME / XPOM



# LAVABO BORDO VASCA DOCCIA: IL PROGETTO E' COMPLETO

WASH-BASIN / DECK-MOUNTED / SHOWER MIXERS:  
THE PROJECT IS COMPLETE  
РАКОВИНА, ВАННА, ДУШ: ВСЕ ВОЗМОЖНЫЕ ВАРИАНТЫ

**F3921CR**  
CROMO  
CHROME / XPOM



MISCELATORE LAVABO A PAVIMENTO.

FLOOR STANDING WASH-BASIN MIXER.  
НАПОЛЬНЫЙ СМЕСИТЕЛЬ ДЛЯ РАКОВИНЫ.

**F3914CR**  
CROMO  
CHROME / XPOM

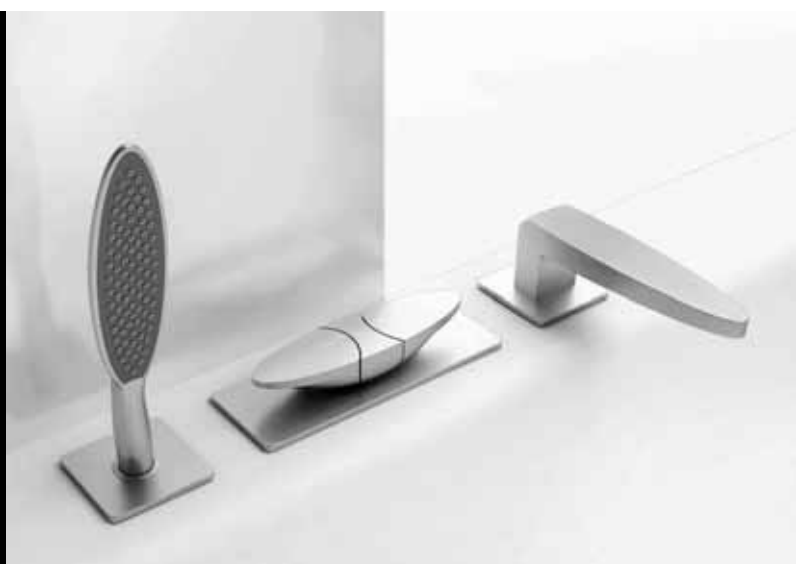

BORDO VASCA TRE FORI CON DOCCETTA  
E BOCCA DI EROGAZIONE.

THREE HOLE DECK-MOUNTED BATHTUB SET  
WITH HAND SHOWER AND SPOUT.  
СМЕСИТЕЛЬ НА БОРТ ВАННЫ НА 3 ОТВЕРСТИЯ  
С ЛЕЙКОЙ И ИЗЛИВОМ.

# ecri

**F4205/1CR**  
CROMO  
CHROME / XPOM



MISCELATORE TERMOSTATICO DOCCIA.

SHOWER THERMOSTATIC MIXER.  
ТЕРМОСТАТИЧЕСКИЙ СМЕСИТЕЛЬ ДЛЯ ДУША.

**F4204/1CR**  
CROMO  
CHROME / XPOM

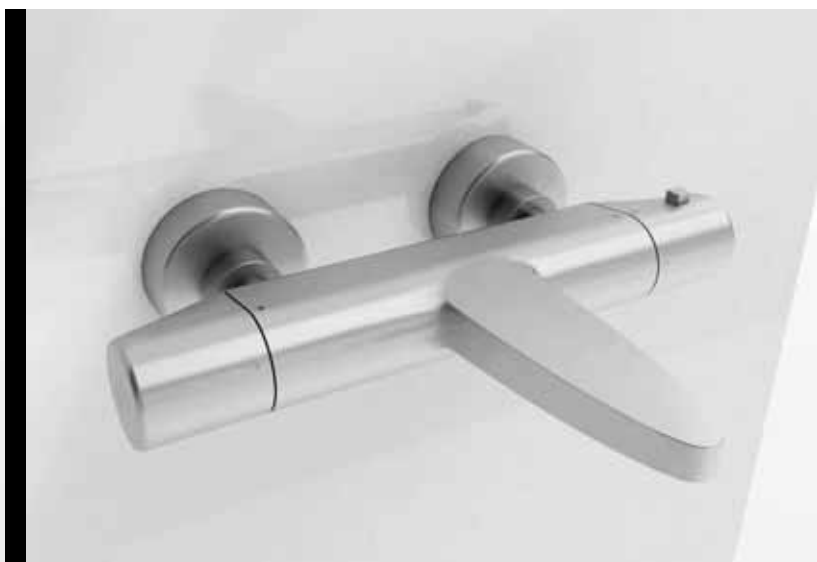

MISCELATORE TERMOSTATICO VASCA.

BATHTUB THERMOSTATIC MIXER.  
ТЕРМОСТАТИЧЕСКИЙ СМЕСИТЕЛЬ ДЛЯ ВАННЫ.

posse

# CASTIGLIA ASSOCIATI

SERGIO CASTIGLIA, MARINELLA SANTARELLI, TIZIANA TAZZA



## RACCONTO PROGETTUALE

DESIGN  
PHILOSOPHY

РАССКАЗ  
О ПРОЕКТЕ

Il nostro approccio a livello di progetto, verso un qualsiasi prodotto, è sempre analitico, funzionale e formale. Ci siamo appena cimentati nel concept per un erogatore da cucina della collezione Fima Kitchen dove, oltre a dimensioni diverse, abbiamo pensato ad accessori per funzioni specifiche che ne hanno determinato il disegno. Per Aqua Code invece, abbiamo realizzato Nomos.

Nomos è un progetto esclusivo, realizzato anche grazie alle competenze tecniche e la grande esperienza dell'azienda; si tratta di un rubinetto di nuova generazione, basato su soluzioni tecniche all'avanguardia e, pur nella sua estrema semplicità d'uso, fornisce un interessante numero di servizi di utilità quotidiana.

Abbiamo sempre subito il fascino della tecnologia ma al tempo stesso volevamo un oggetto friendly, accattivante, immediato, in linea con le nuove tecnologie e i nuovi linguaggi di comunicazione. Un prodotto da proporre nella sua versione evoluta ma declinabile anche in una tipologia più tradizionale, per non porre alcun limite di inserimento in qualsiasi ambiente bagno. Ecco, gli aggettivi "versatile", "nuovo" e "equilibrato" ben rappresentano le principali caratteristiche di questo oggetto/progetto, che fra l'altro ci rispecchia particolarmente.



*Our design approach, towards any and all products, is always analytical, functional and formal. We have just developed the concept of a kitchen tap in the FIMA Kitchen collection where, besides allowing for various sizes, we have conceived a range of accessories whose final design has been determined by their specific intended uses. In the case of Aqua Code, instead, we have created Nomos.*

*Nomos is a unique project, accomplished also thanks to the Company's long-standing experience and technical expertise; it is a new-generation tap based on innovative technical solutions and, while being extremely user friendly, it features a large number of functions useful in daily life.*

*We have always been fascinated by technology, but we also wanted to create a user-friendly, captivating item, in line with the new technologies and the new forms of communication; a product that should be proposed in its most advanced version, but also be compatible with more traditional styles, so as to fit perfectly in any and all bathrooms. In a nutshell, the adjectives "versatile", "new" and "balanced" are probably the best ones to describe the main features of this item/project which, by the way, perfectly represents our Company.*

*Наш подход к созданию любого из продуктов всегда аналитичен, функционален и точен. Мы только что воплотили концепцию для кухни Fima Kitchen где помимо различных размеров и форм мы также позаботились о специфических функциональных аксессуарах, определивших, в итоге дизайн. Для Aqua Code напротив, мы создали Nomos.*

*Nomos - эксклюзивный проект, созданный с технической компетентностью на основе богатого опыта компании; речь идёт о смесителе нового поколения, реализованном с помощью совершенных технических решений и благодаря своей невероятной простоте, делает использование его в ванной необычайно приятным, предоставляя большой выбор опций для домашнего использования.*

*Мы всегда в первую очередь говорим о технологической привлекательности, но в тоже время мы хотели сделать этот проект "дружелюбным" для пользователя, притягательным, непосредственным наряду с новыми технологиями и новыми средствами общения. Этот продукт предлагает потребителю инновационную версию смесителя, но также склонен и к традиционной типологии за счёт того, что не ограничен для выбора, ни одним вариантом дизайна ванной комнаты. Такие признаки как "гибкий в эксплуатации", "новый" и "сбалансированный" хорошо отражают основные характеристики этого проекта и помимо этого передают его особенности.*

Nomos è un progetto esclusivo, realizzato con le competenze tecniche e la grande esperienza dell'azienda. Nomos è un rubinetto di nuova generazione, basato su soluzioni tecniche all'avanguardia e, pur nella sua estrema semplicità d'uso, rende più piacevole l'abitare la casa e il bagno, fornendo un maggior numero di servizi di utilità domestica.

Nomos is an exclusive project, developed thanks to the Company's technical expertise and long-standing experience. Nomos is a new-generation tap based on innovative technical solutions. While being extremely user-friendly, it makes life at home and in the bathroom much more enjoyable and offers a wider range of useful functions.

Nomos - эксклюзивный проект, созданный с технической компетентностью на основе богатого опыта компании. Nomos - смеситель нового поколения, реализованный с помощью совершенных технических решений и благодаря своей невероятной простоте, делает использование его в ванной необычайно приятным, предоставляя большой выбор опций для домашнего использования.



# nomos

design  
Castiglia Associati

CONTROLLO  
E FUNZIONE  
SONO LA REALE  
INNOVAZIONE



THE CORE OF INNOVATION: CONTROL AND FUNCTION  
УПРАВЛЕНИЕ И ФУНКЦИОНИРОВАНИЕ - РЕАЛЬНЫЕ ИННОВАЦИИ





**F4101CRB**  
CROMO  
CHROME / XPOM

Il controllo elettronico, inserito nel classico miscelatore meccanico, affronta attivamente il problema della conservazione della "risorsa acqua" attraverso:

- » la regolazione precisa della quantità di acqua
- » l'impostazione della temperatura dell'acqua
- » la segnalazione di allarme in caso di malfunzionamento o di perdite dell'impianto
- » la rilevazione dei singoli consumi
- » la verifica delle pressioni di alimentazione idrica
- » la trasmissione dei parametri di consumo ad unità remote consentendo di realizzare, di fatto, un sistema di tele-lettura

**FINITURA RUBINETTO**  
TAP FINISH  
ПОКРЫТИЯ СМЕСИТЕЛЕЙ



**F \_\_\_ CR\_**  
CROMO  
CHROME / ХРОМ

**nomos**



**F4101CRB**

**FINITURE TOUCH SCREEN**  
TOUCH SCREEN FINISHES  
ПОКРЫТИЯ ДИСПЛЕЯ



**F \_\_\_ CRC**  
CROMO  
CHROME / ХРОМ



**F \_\_\_ CRB**  
BIANCO OPACO  
MATT WHITE / БЕЛЫЙ МАТОВЫЙ



**F \_\_\_ CRN**  
NERO OPACO  
MATT BLACK / ЧЁРНЫЙ МАТОВЫЙ

The electronic control system fitted in the traditional mechanical mixer ensures maximum water preservation through the following functions:

- » accurate adjustment of the water flow
- » water temperature setting
- » alarm enabled in case of system malfunctioning or leaks
- » measurement of individual consumption values
- » verification of water pressure values
- » transfer of consumption parameters to remote units, allowing to obtain, de facto, a remote-reading system.

Электронный контроль, дополняющий классический механический смеситель активно решает проблему сохранения «водных ресурсов» путём:

- » точной регулировки количества подаваемой воды
- » установке определённой температуры воды
- » срабатывания тревоги в случае неправильного функционирования или протечек
- » показания параметров каждого пользования
- » контроля давления в водопроводной арматуре
- » Передачи параметров потребления в общий блок контроля, что в сущности позволяет реализовывать систему телечтения.



**F4101CRB**  
CROMO  
CHROME / XPOM

# ERGONOMIA E PRATICITA' PER UN USO SEMPLICE E FUNZIONALE

ERGONOMICS AND FUNCTIONALITY  
TO ENSURE A SIMPLE, EFFECTIVE USE  
ЭРГОНОМИЯ И ПРАКТИЧНОСТЬ ДЛЯ ПРОСТОГО  
И ФУНКЦИОНАЛЬНОГО ИСПОЛЬЗОВАНИЯ



## nomos

**FINITURE**  
FINISHES / ПОКРЫТИЯ



**F4141CR**  
CROMO  
CHROME / ХРОМ

Anche nella variante dotata di comando di regolazione manuale, Nomos mantiene la perfezione tecnica e l'essenzialità dei volumi, con un impatto visivo di forte connotazione. Un movimento fluido e leggero consentirà la regolazione del flusso e della temperatura.

Even in the manual control model, Nomos stands out for its technical perfection and sober shape ensuring a strong visual impact. Just a soft, light movement and both water flow and temperature will be easily adjusted.

Также и в варианте с механическим управлением, Nomos сохраняет своё техническое совершенство и сущность форм, производя зрительное впечатление за счёт реальных качеств. Регулировка напора и температуры обеспечивается простым лёгким движением.



# IL DISPLAY CONSENTE UNA FRUIZIONE PERSONALIZZATA

THE DISPLAY ENSURES CUSTOMISED USE  
ДИСПЛЕЙ ОБЕСПЕЧИВАЕТ ПЕРСОНИФИЦИРОВАННОЕ  
ИСПОЛЬЗОВАНИЕ

## nomos

La gestione del rubinetto è ottenuta mediante uno schermo: il display tecnologicamente avanzato permette, attraverso la semplice selezione di icone grafiche, di regolare con precisione le varie funzioni, dall'erogazione alla temperatura.

Inoltre, l'elettronica consente di monitorare in tempo reale i consumi istantanei e storicizzare quelli passati.

Tap functions are managed by means of a screen - a technologically advanced display that allows to adjust specific functions, from water flow to temperature, by simply selecting the relevant icons. Moreover, the electronic system installed makes it possible to monitor current consumption in real time and to create a history of previous consumption values.

Управление смесителем осуществляется с помощью сенсорного дисплея: технологически совершенный дисплей позволяет путём простого выбора графических иконок с особенной точностью регулировать различные функции подачи воды и её температуры. Более того, электронная система позволяет отслеживать реальное время одновременного потребления и запоминать эти параметры.



**F4111CRC**  
CROMO  
CHROME / XPOM





Miscelatore elettronico ad incasso per lavabo  
con display e bocca di erogazione.

Built-in electronic mixer for wash-basin with display and spout.

Встроенный электронный смеситель для раковины с дисплеем и изливом.





Miscelatore elettronico per bidet  
con aeratore snodato.

Electronic mixer for bidet with articulated aerator.

Электронный смеситель для биде с гибким аэратором.

**F4102CRN**  
CROMO  
CHROME / XPOM

# GRANDI PARTICOLARITA' TECNICHE IN DIMENSIONI CONTENUTE

**LIMITED SIZE, OUTSTANDING TECHNICAL FEATURES  
ЗНАЧИМЫЕ ТЕХНИЧЕСКИЕ ОСОБЕННОСТИ В  
ВЫРАЗИТЕЛЬНЫХ ФОРМАХ**



## nomos

**Evidenziare i consumi idrici ed energetici, tramite una semplice lettura, significa anche facilitare il risparmio idrico: risparmio che si tramuta in risultati ecologici ed economici immediati e rilevanti. In questa pagina: miscelatore vasca ad incasso con bocca di erogazione, display elettronico e doccia. Nomos è disponibile anche nella versione meccanica.**

Being able to check water and energy consumption in a very simple way also means enhancing water savings, which, in turn, result in immediate, considerable economic and environmental benefits. In this page: built-in bathtub mixer with spout, electronic display and hand shower. Nomos is also available in the mechanical version.

Запоминание параметров потребления воды и энергии благодаря простому считыванию способствует также и сохранению воды: сохранение, которое может быть переведено в соизмеримые результаты в экологическом и экономическом плане. На этой странице: встроенный смеситель для ванны с изливом, электронный дисплей, лейка. Nomos доступен также и в механической версии.

**FINITURE**  
FINISHES / ПОКРЫТИЯ



**F4104CRC**  
CROMO  
CHROME / ХРОМ



**F4104CRC**  
CROMO  
CHROME / XPOM

**F4149CR**  
CROMO  
CHROME / ХРОМ



# IL PROGETTO SI DECLINA FORMALMENTE E VA OLTRE LA SEMPLICE FUNZIONALITA'

THE PROJECT TAKES ON VARIOUS SHAPES,  
GOING BEYOND MERE FUNCTIONALITY  
ПРОЕКТ СКЛОННЫЙ К ТОЧНОСТИ И ПРОСТОЙ  
В ФУНЦИОНАЛЬНОСТИ

## nomos

Il gruppo doccia è provvisto di due getti laterali, display elettronico, doccetta con supporto e flessibile. Nel particolare a sinistra: comando manuale con deviatore. Nomos: equilibrio perfetto tra estetica e tecnologia... ecologically correct!

The shower assembly features two side jets, an electronic display and a hand shower with holder and flexible hose. Left: manual control with diverter. Nomos: the perfect balance between beauty and environmentally friendly technology!

Комплект для душа оснащён двумя форсунками, электронным дисплеем, лейкой с держателем и гибким шлангом. Слева: механическая версия с переключением. Nomos: идеальный баланс между эстетикой и технологиями. ... экологически правильно!

**FINITURE**  
FINISHES / ПОКРЫТИЯ



**F4103/2CRC**  
CROMO  
CHROME / ХРОМ



44

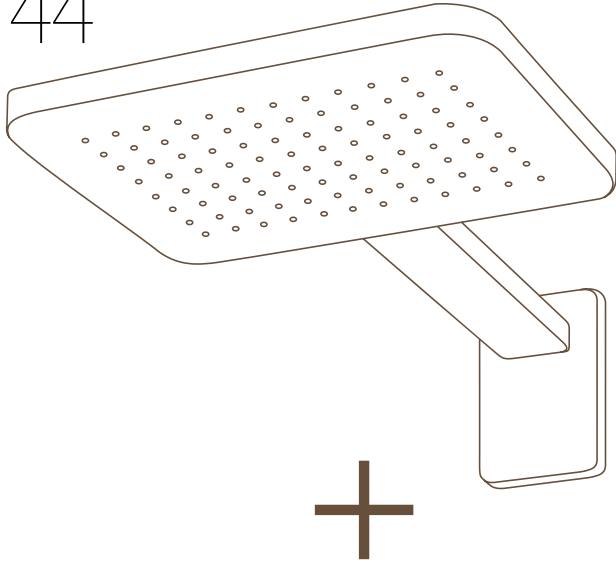

**F4103/2CRC**  
CROMO  
CHROME / XPOM



**F4143/2CR**  
CROMO  
CHROME / XPOM



# POSSIBILITA' DI COMPORRE GLI ELEMENTI PER UN VERO BENESSERE

COMBINE DIFFERENT ELEMENTS  
AND ENJOY TRUE WELL-BEING  
ВОЗМОЖНОСТЬ СКОМПОНОВАТЬ  
ЭЛЕМЕНТЫ ДЛЯ НАСТОЯЩЕГО НАСЛАЖДЕНИЯ

**nomos**

Il gruppo doccia è composto dal soffione a parete, due getti laterali, doccetta con supporto e flessibile; a scelta, comando elettronico touch screen o meccanico.

The shower assembly consists of the wall-mounted shower head, two side water jets, and a hand shower with holder and flexible hose; the control can be either electronic (via a touch screen) or mechanical.

Душевой комплект состоит из верхнего душа настенного монтажа, двух форсунок, ручного душа с гибким шлангом, блока управления с электронным сенсорным дисплеем или механическим функционированием на выбор.

**FINITURE**  
FINISHES / ПОКРЫТИЯ

**F\_ \_ \_ CR\_**  
CROMO  
CHROME / XPOM



**F2325CR**  
CROMO  
CHROME / XPOM

# MENEGHELLO PAOLELLI ASSOCIATI

SANDRO MENEGHELLO, MARCO PAOLELLI



## RACCONTO PROGETTUALE

DESIGN  
PHILOSOPHY

РАССКАЗ  
О ПРОЕКТЕ

Un tema di grande attualità nel design odierno è la tecnologia: il bagno, come la cucina, è sempre più protagonista di una casa perfettamente attrezzata nell'impiego dei servizi, soprattutto nelle azioni del quotidiano. I nostri progetti fanno parte della famiglia della rubinetteria meccanica, dove la tecnologia la si avverte in fase di produzione, non direttamente nella fase di fruizione.

E' anche vero che per la quasi totalità delle persone la vista sia il senso più importante e quando si parla di design questo aspetto rimane il punto di partenza per il 99% dei nostri progetti. Sempre in fatto di rubinetti, segue sicuramente il tatto, che ben interpreta l'ergonomia e la fruizione del prodotto.

Altre tematiche che fanno da filo conduttore nel design degli ultimi anni sono l'ecologia, il rispetto per l'ambiente e il risparmio energetico, argomenti con i quali la rubinetteria da bagno si è positivamente confrontata. Il rubinetto è un erogatore di acqua, un insieme di componenti racchiusi in una sorta di scatola. Nel caso del rubinetto meccanico la nostra progettazione è volta all'involucro, alla sua ergonomia e alla sua tipologia di utilizzo. Le nostre scelte sono sempre volte sia al risparmio energetico che materico e in questa ottica è fondamentale la scelta della cartuccia di erogazione, del giusto filtro e anche dell'involucro che possa essere realizzato con il minor numero di pezzi e materiale possibile.

I nostri progetti, ad esempio Fluid e Sfera, rappresentano appieno l'identità del nostro studio: Fluid è un progetto giovane e frizzante, volto al mondo del design in senso stretto; Sfera invece ha un concept pulito, elegante e raffinato, che esprime il meglio in un ambiente fortemente caratterizzato ed essenziale. Ci piace pensare che queste caratteristiche facciano sì che i nostri miscelatori siano inseriti in ambienti con carattere, internazionali, dove possano convivere tecnologia e tradizione.





*A core topic in today's design is undoubtedly technology: in any home carefully furnished to ensure day-to-day efficiency and well-being, the bathroom, just like the kitchen, plays an increasingly vital role.*

*Our projects are born within the mechanical taps industry, where technology is normally applied during the manufacturing stage and is not really 'perceived' by the final user. It is also true that for the vast majority of people sight is the most important sense, and design is therefore the starting point in 99% of our projects. When talking about taps, the sense of touch comes immediately after sight, and mainly involves the product's ergonomics and user friendliness.*

*Other key topics that over the last few years have become a common thread in design are ecology, respect for the environment, and energy savings - all themes that bathroom taps have successfully dealt with. Taps are water delivery implements consisting of a series of components enclosed in a sort of box. As regards mechanical taps, our design focuses on the enclosure, its ergonomics and its intended use.*

*Our solutions are always aimed at energy and material savings; in this respect, it is crucial to choose the correct cartridge and filter, as well as an enclosure minimising the amount of material and the number of components required. Our projects, for example Fluid and Sfera, perfectly embody our design philosophy: Fluid is a young, lively project targeted at the world of design in its narrowest sense; Sfera, in turn, features a clean, elegant, stylish concept whose ideal settings are essential, highly distinctive environments. We like to think that these features will result in our mixers being installed in international environments having a strong personality, where technology lives side by side with tradition.*

*Актуальная тема в современном дизайне - технологии: ванная, как и кухня –главные действующие лица в современном доме и должны быть оснащены в совершенстве приспособлениями, необходимыми прежде всего для повседневного использования. Наши проекты входят в состав семьи смесителей с механическим управлением, при производстве которых технологии уделяется значительное внимание на каждой стадии производственного процесса. Также верно, что для большинства людей наиболее важен внешний вид, поэтому, когда мы говорим о дизайне - этот аспект в 99% случаев остаётся отправной точкой наших проектов. Говоря о смесителях - конечно, следует тактично передавать эргономию и применение.*

*Но в последние несколько лет в плане создания дизайна смесителя приобретают смысл и другие тенденции - экология, забота об окружающей среде, сохранение энергии - тематики, с которыми смеситель для ванны сопоставим достаточно позитивно. Смеситель - источник воды, единый в своих элементах, как бы заключённых в общую упаковку. В случае смесителя с механическим управлением наше проектирование обращено как раз к этой упаковке, её эргономичности и типологии использования. Наш выбор всегда учитывает также сохранение энергии и с этой точки зрения, несомненно, важен выбор картриджа - с правильным фильтром, и оболочкой, состоящей из меньшего числа деталей и возможных материалов.*

*Наши проекты, например, Fluid и Sfera, полностью выражают индивидуальность нашей студии: Fluid проект молодой и кипучий, обращённый в мир дизайна в самом узком его смысле; Sfera - напротив, концептуален, элегантен и изысканный, который выражает лучшее в обстановке подчёркивает её существенные черты. Нам приятно думать, что благодаря этим качествам наши смесители могут внедряться в обстановку "интернациональную", где могут сосуществовать технологии и традиции.*

Gli elementi emergono in maniera plastica dalla propria base. Canna e mixer cilindrici si elevano dalla base verso l'alto, con un'operazione di morfing. La forma fluida permette di alloggiare la cartuccia sopra il livello del piano e di allineare così la canna del rubinetto al foro del lavabo.

The various elements elegantly rise from their own base. The cylindrical spout and mixer rise up from the base thanks to a morphing process. Their flexuous shape allows to insert the cartridge above the main surface, thus aligning the tap spout with the mounting hole on the wash-basin.

Элементы выделяются пластичностью форм от самого основания. Над основанием возвышаются излив и цилиндрическая рукоятка управления. Пластичность форм также позволяет расположить картридж выше внешней поверхности раковины и, таким образом, излив находится в одной плоскости с отверстием раковины.

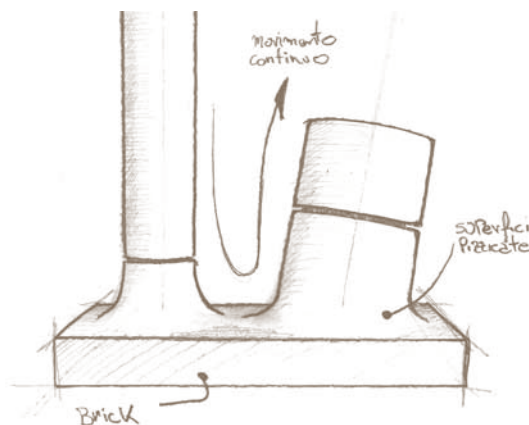
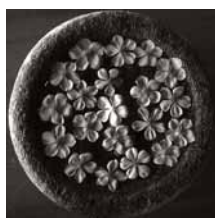

# fluid

design  
Meneghello Paoletti Associati

LA DINAMICA  
DELLA LINEA  
LA CONTINUITA'  
DELLE FORME

DESIGN PLUS  
powered by ISH

DYNAMIC LINES, HARMONIOUS SHAPES  
ДИНАМИКА ЛИНИЙ, ПРЕЕМСТВЕННОСТЬ ФОРМ



**F3851CR**  
CROMO  
CHROME / XPOM

# VOLUMI FLUIDI PER UN DESIGN INNOVATIVO E UNICO

FLOWING VOLUMES FOR A UNIQUE,  
INNOVATIVE DESIGN  
ГИБКИЕ ФОРМЫ ДЛЯ ПОИСТИНЕ  
ИННОВАЦИОННОГО ДИЗАЙНА

F3851NS

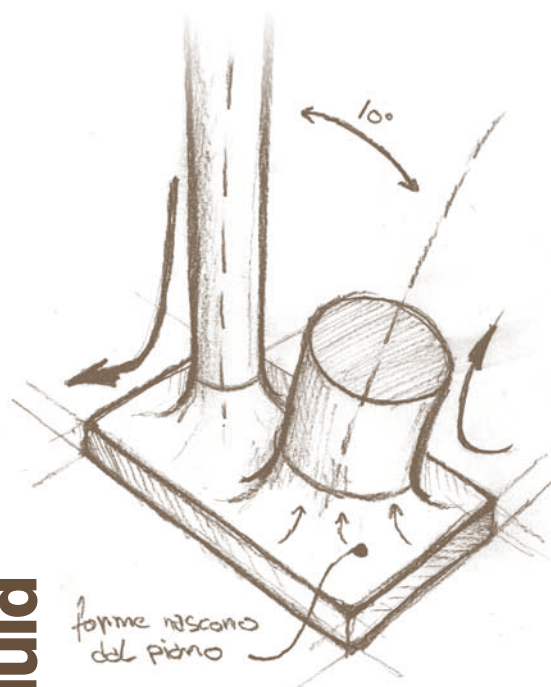

**fluid**

In particolare evidenza la perfezione tecnica della realizzazione e della finitura di ogni pezzo. I volumi fluidi propongono un design inconsueto, che richiede comunque un importante supporto nella tecnologia produttiva, frutto di un know how specifico.

Every single element is accurately manufactured and finished to obtain flawless technical perfection. Flowing volumes give life to an unusual design, which, in any case, requires the support of manufacturing technologies resulting from a specific know-how.

Технологическое совершенство очевидно в реализации покрытия каждой детали. Плавные формы предлагают необычный дизайн, который требует значительной поддержки со стороны производственной технологии, результат - специфический ноу-хау.

## FINITURE FINISHES / ПОКРЫТИЯ



**F3851CR**  
CROMO  
CHROME / ХРОМ



**F3851BS**  
BIANCO OPACO  
MATT WHITE / БЕЛЫЙ МАТОВЫЙ



**F3851NS**  
NERO OPACO  
MATT BLACK / ЧЕРНЫЙ МАТОВЫЙ



**F3851BS**  
BIANCO OPACO  
MATT WHITE / БЕЛЫЙ МАТОВЫЙ

# GRANDE VALORE TECNICO PER MATERIALI E SOLUZIONI

**MATERIALS AND SOLUTIONS BOASTING  
HIGH TECHNICAL FEATURES  
БОЛЬШОЕ ЗНАЧЕНИЕ ТЕХНОЛОГИИ  
МАТЕРИАЛОВ И РЕШЕНИЙ.**

F3852CR



F3852BS



## FINITURE FINISHES / ПОКРЫТИЯ



**F3852CR**  
CROMO  
CHROME / ХРОМ



**F3852BS**  
BIANCO OPACO  
MATT WHITE / БЕЛЫЙ МАТОВЫЙ



**F3852NS**  
NERO OPACO  
MATT BLACK / ЧЁРНЫЙ МАТОВЫЙ

### Cromo, bianco opaco, nero opaco...

Fluid è in sintonia con più finiture perché il progetto dei volumi e la loro disposizione valorizzano riflessi e superfici. Il gruppo vasca, il gruppo doccia e il lavabo a parete sono collegati a due uscite standard con interasse 150 mm, direttamente a muro. Non necessitano di parti incassate.

Chromium-plating, matt white, matt black... Fluid is equally perfect with different finishes because its carefully designed elements and their harmonious arrangement further enhance the beauty of surfaces and reflections. The bathtub assembly, the shower assembly, and the wall-mounted wash-basin are connected to two standard connections having a 150 mm distance between centres, directly installed on the wall. No built-in elements are required.

Хром, матовый белый, матовый чёрный... Для Fluid возможны больше вариантов покрытий потому, что это проект разных объёмов, и их разнообразие отражают и внешний вид. Комплект для ванны, комплект для душа, смеситель для раковины настенного монтажа связаны двумя выходами с шагом 150 мм напрямую в стене. Нет необходимости во внутренних частях.



**F3861CR**  
CROMO  
CHROME / XPOM

54



**F3854CR**  
CROMO  
CHROME / XPOM



55



**F3855CR**  
CROMO  
CHROME / XPOM

# LA PUREZZA DELLE LINEE LA PERFEZIONE OGGETTIVA

CLEAR-CUT LINES OBJECTIVE  
PERFECTION  
ЧИСТОТА ЛИНИЙ -  
ПРЕДМЕТНАЯ ЗАВЕРШЁННОСТЬ.

**F3855/1CR**  
CROMO  
CHROME / ХРОМ



## fluid

### FINITURE FINISHES / ПОКРЫТИЯ



**F3855/1CR**  
CROMO  
CHROME / ХРОМ



**F3855/1BS**  
BIANCO OPACO  
MATT WHITE / БЕЛЫЙ МАТОВЫЙ



**F3855/1NS**  
NERO OPACO  
MATT BLACK / ЧЕРНЫЙ МАТОВЫЙ

Il set doccia con miscelatore Fluid rappresenta la purezza delle linee ed un'oggettiva perfezione dei volumi. Viene fissato in appoggio alla parete tramite raccordi eccentrici che scompaiono nel corpo stesso. L'installazione non richiede opere murarie.

The shower set with Fluid mixer stands out for its clear-cut lines and volume perfection. It can be wall-mounted by means of eccentric connections built-in inside the element body. No masonry works are required.

Душевой комплект со смесителем Fluid предстаёт с чистой линией и с предметной завершенностью форм. Фиксируется к стене благодаря соединительным эксцентрикам, которые встроены в сам смеситель. При установке нет необходимости в замуровке.



57

MPA coniuga abilmente un design dalle linee decise e l'alta qualità dei materiali Made in Italy. Un'interpretazione assolutamente contemporanea, scaturita da una nuova ricerca di proporzioni e dimensioni. Quasi una piccola scultura per chi ama complementi d'arredo di forte impatto visivo.

MPA skilfully combines a clean design with the high quality of Made in Italy materials. The result is a highly contemporary style, stemming from innovative research on sizes and proportions. MPA is almost like a small sculpture, for all those who love furnishings having a strong visual impact.

MPA выгодно сочетает дизайн точных линий и высокое качество материалов Made in Italy. Это абсолютно современная интерпретация, созданная на основе нового опыта пропорций и размеров. Почти что маленькая скульптура для тех, кто любит в обстановке детали, производящие незабываемое зрительное впечатление.

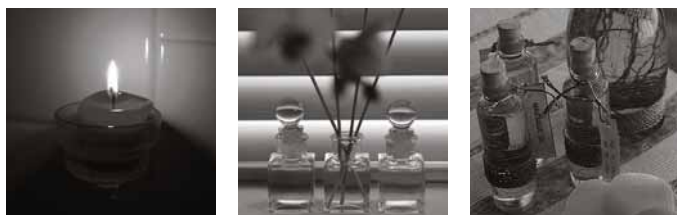

# mpa

design  
Meneghello Paoletti Associati

GEOMETRIA  
DESCRITTIVA  
E TEORIA  
DELLE LUCI

DESCRIPTIVE GEOMETRY AND THE THEORY OF LIGHTS  
ОПИСАТЕЛЬНАЯ ГЕОМЕТРИЯ И ТЕОРИЯ СВЕТА



**F3811CR**  
CROMO  
CHROME / XPOM

# GLI ELEMENTI CHE COMPLETANO IL PROGETTO

ELEMENTS COMPLETING THE PROJECT  
ЭЛЕМЕНТЫ, ДОПОЛНЯЮЩИЕ ПРОЕКТ

**F3811CR**  
CROMO  
CHROME / ХРОМ



**F3812CR**  
CROMO  
CHROME / ХРОМ



**mpa**

**FINITURE**  
FINISHES / ПОКРЫТИЯ



**F38\_CR**  
CROMO  
CHROME / ХРОМ



**F38\_SN**  
NICKEL SPAZZOLATO  
BRUSHED NICKEL / ПОЛИРОВАННЫЙ НИКЕЛЬ

L'operazione è stata realizzata dallo studio di industrial design Meneghello Paoelli Associati che, lavorando in armonia con la filosofia progettuale di MP1 (*design Marco Preti*), ha completato la collezione inserendo i miscelatori monocomando.

The industrial design firm Meneghello Paoelli Associati worked applying the MP1 design philosophy (Marco Preti's design) and completed the collection by adding the single-control mixers.

Создание таких элементов стало возможным благодаря студии индустриального дизайна Meneghello Paoelli Associati, которая, работая в гармонии с философией проекта MP1 (дизайн Marco Preti), дополнили серию также однорычажным смесителем.



62



**F3821CR**  
CROMO  
CHROME / XPOM





# IL PROGETTO ESSENZIALE CONVIVE CON L'IDEA CREATIVA

ESSENTIAL DESIGN GOES HAND IN HAND WITH CREATIVITY  
СУЩНОСТЬ ПРОЕКТА - КРЕАТИВНАЯ ИДЕЯ



**mpa**

## FINITURE FINISHES / ПОКРЫТИЯ



**F3801CR**  
CROMO  
CHROME / ХРОМ



**F3801SN**  
NICKEL SPAZZOLATO  
BRUSHED NICKEL / ПОЛИРОВАННЫЙ НИКЕЛЬ

L'elemento a parete è quasi una campitura di fondo per bocca e miscelatore, che convivono in perfetta sintonia per forma e funzione. Cromo e nickel spazzolato sono le finiture selezionate.

The wall-mounted element almost acts as a background for the spout and the mixer, whose shape and function harmoniously blend into each other. The selected finishes are in chromium and brushed nickel.

Настенный элемент выступает как фон, для излива и смесителя, которые сосуществуют в идеальном структурном и функциональном сочетании. Хром и полированный никель - избранные варианты покрытий.



**F3801CR**  
CROMO  
CHROME / XPOM





**F3824CR**  
CROMO  
CHROME / XPOM

# PICCOLI COMPLEMENTI CON GRANDI SIGNIFICATI

**SMALL FURNISHINGS HAVING  
GREAT MEANINGS  
НЕБОЛЬШИЕ ДОПОЛНЕНИЯ С  
БОЛЬШИМ ЗНАЧЕНИЕМ.**



## mpa

Per il bordo vasca, piccole sculture che, con il disegno dei volumi, rimandano dalle loro superfici luci e riflessi. E' possibile giocare con la libera interpretazione degli elementi, al di là della classica composizione e ottenere così un diverso profilo estetico.

Deck-mounted bathtub taps are like small sculptures reflecting light through their uniquely designed volumes. Different elements can be freely combined to match various styles and needs.

Маленькие скульптуры к борту ванны, привлекающие дизайном форм, блестящей поверхностью и отражениями. Можно свободно играть с композицией элементов - выбрать или классическую композицию или получить новые эстетические очертания.

### FINITURE FINISHES / ПОКРЫТИЯ



**F3824CR**  
CROMO  
CHROME / ХРОМ



**F3824SN**  
NICKEL SPAZZOLATO  
BRUSHED NICKEL / ПОЛИРОВАННЫЙ НИКЕЛЬ



**F3824CR**  
CROMO  
CHROME / XPOM

# UN PICCOLO LUSSO QUOTIDIANO RICHIEDE ATTENZIONE PER I PARTICOLARI

**SMALL DAILY LUXURIES REQUIRE  
GREAT CARE FOR DETAILS  
НЕБОЛЬШАЯ ПОВСЕДНЕВНАЯ РОСКОШЬ  
ТРЕБУЕТ ВНИМАНИЯ К ДЕТАЛЯМ.**



## mpa

Il gruppo vasca non si discosta dalle linee guida del progetto: sfaccettature, geometrie, costruzioni. Perché un bagno rilassante è il momento di attenzione personale che, oggi, è ormai diventato un piccolo lusso. Giusto quindi desiderare bellezza e comfort in ogni particolare.

The bathtub assembly follows the project's inspiring principles, featuring multifaceted surfaces and various geometries and elements. Taking a relaxing bath is a way to care of ourselves, something which today has become a small luxury: this is why every detail should convey a sense of beauty and comfort.

Комплект для ванны выражает основные черты данного проекта в своей конструкции, геометрических формах, огранке. Принятие ванны - это момент расслабленности, наслаждения который сегодня становится маленькой роскошью. И это правильно желать красоты и комфорта в каждой особенности...

### FINITURE FINISHES / ПОКРЫТИЯ



**F3814CR**  
CROMO  
CHROME / ХРОМ



**F3814SN**  
NICKEL SPAZZOLATO  
BRUSHED NICKEL / ПОЛИРОВАННЫЙ НИКЕЛЬ





**F3814CR**  
CROMO  
CHROME / XPOM

Elegante nella sua forma ed estremamente funzionale, Sfera è un nuovo soffione per doccia: una vera e propria sfera, caratterizzata da due "tagli". Il primo consente di nascondere tutti gli elementi tecnici e il secondo modella la superficie di emissione dell'acqua. Il soffione ha un diffusore di 200 mm.

Elegantly shaped and extremely functional, Sfera is the new shower head: a sphere characterised by two "cuts". The first allows to hide all technical elements, while the second shapes the water output surface. The shower head has a 200 mm diffuser.

Эlegantная в своей форме и невероятно функциональная, Sfera - это новый вариант верхнего душа: это самая настоящая сфера, которая характеризуется двумя "окружностями". Первая позволяет скрыть от глаз все технические детали, и вторая как бы формирует пространство выпуска воды. Верхний душ размером 200 мм в диаметре.



design  
Meneghello Paoletti Associati

# sfera

UN ELEMENTO  
D'ARREDO  
CON PROPRIA  
CONNOTAZIONE

DESIGN PLUS  
powered by: ISH

A PIECE OF FURNISHING IN ITS OWN RIGHT  
ДЕТАЛЬ ОБСТАНОВКИ С ОТЛИЧИТЕЛЬНЫМИ ПРИЗНАКАМИ

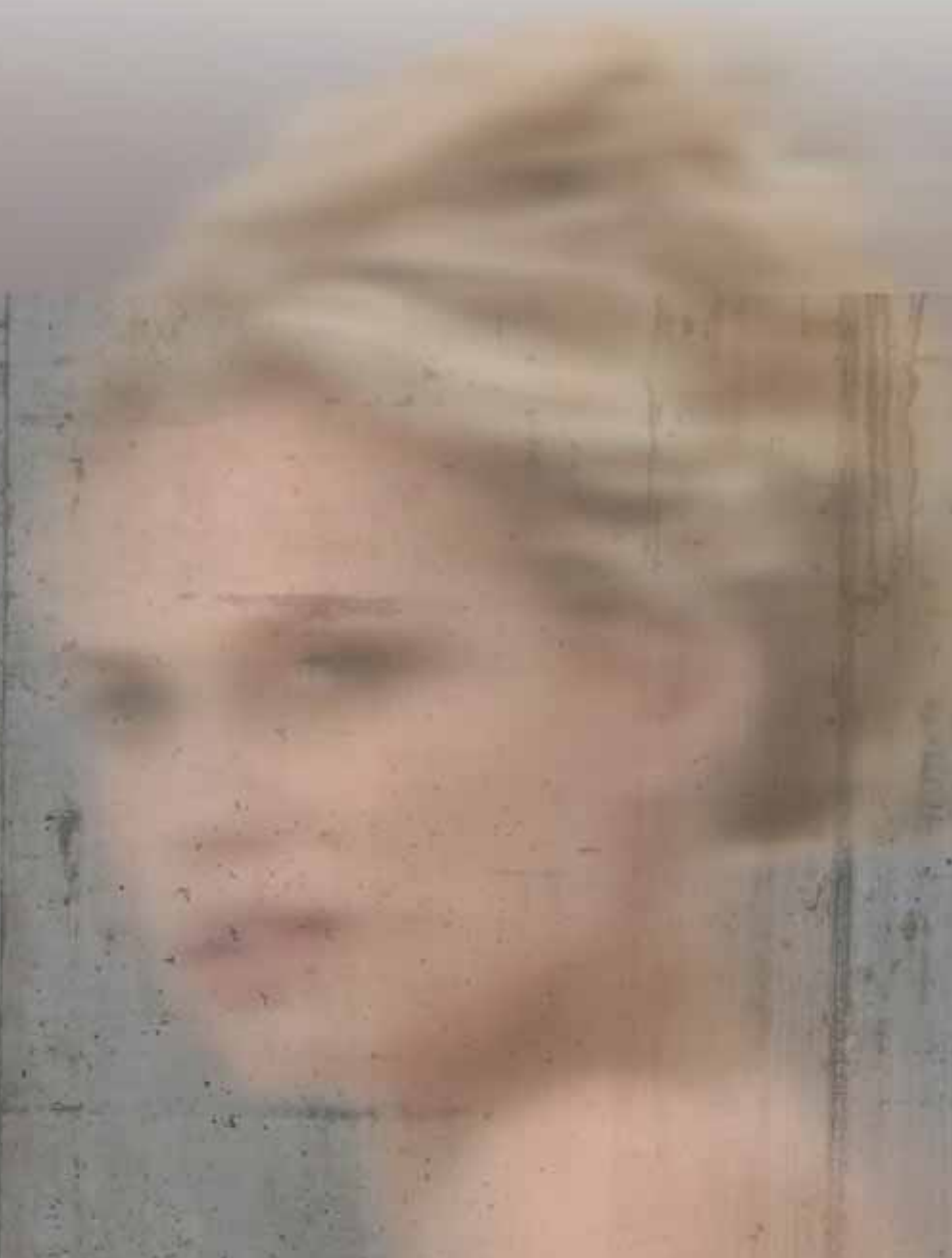

**F2340/1CRC**  
CROMO  
CHROME / XPOM

**F2340\_\_C**  
CROMO  
CHROME / ХРОМ

**F2340\_\_B**  
BIANCO OPACO  
MATT WHITE / БЕЛЫЙ МАТОВЫЙ

**F2340\_\_N**  
NERO OPACO  
MATT BLACK / ЧЁРНЫЙ МАТОВЫЙ

**FINITURE**  
FINISHES / ПОКРЫТИЯ

# UNA FORMA PURA CHE GENERA BENESSERE ENERGIA E COMFORT

**A PURE SHAPE GENERATING WELL-BEING,  
ENERGY AND COMFORT  
ЧИСТАЯ ФОРМА ПОРОЖДАЕТ  
НАСЛАЖДЕНИЕ ЭНЕРГИЮ И КОМФОРТ**

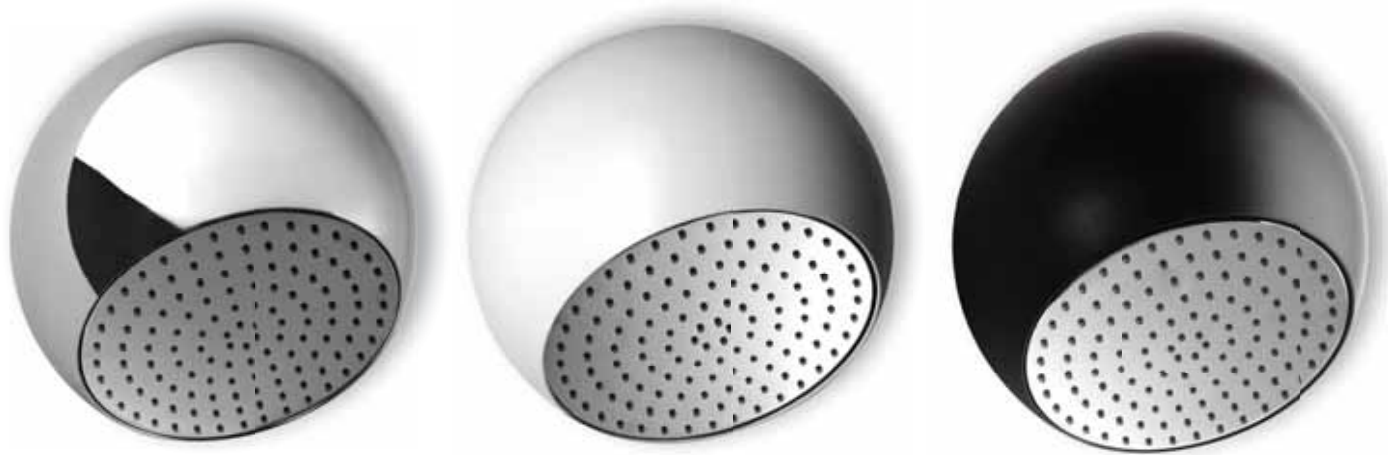

**A** **F2340CRC**  
CROMO  
CHROME / ХРОМ

**F2340CRB**  
BIANCO OPACO  
MATT WHITE / БЕЛЫЙ МАТОВЫЙ

**F2340CRN**  
NERO OPACO  
MATT BLACK / ЧЁРНЫЙ МАТОВЫЙ

**B** **F2340/1CRC**  
CROMO  
CHROME / ХРОМ

**F2340/1CRB**  
BIANCO OPACO  
MATT WHITE / БЕЛЫЙ МАТОВЫЙ

**F2340/1CRN**  
NERO OPACO  
MATT BLACK / ЧЁРНЫЙ МАТОВЫЙ

## sfera

**TIPOLOGIE DI INSTALLAZIONE**  
TOUCH SCREEN FINISHES  
ПОКРЫТИЯ ДИСПЛЕЯ

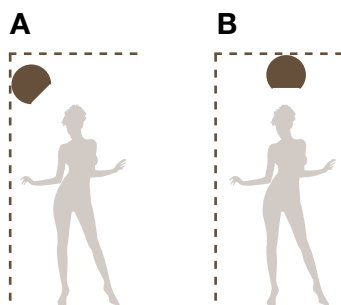

**PARETE**  
WALL  
К СТЕНЕ

**SOFFITTO**  
WALL  
К ПОТОЛКУ

**Sfera ha due possibilità di collocazione: a parete e a soffitto. Ciò consente di individuare la miglior soluzione, dettata dalle caratteristiche di progetto, dallo spazio e dalle preferenze del fruitore.**

Sfera can be wall-mounted or ceiling-mounted. This allows to always find the best possible solution, depending on the location, the available space and the user's wishes.

Для Sfera есть два варианта установки: крепление к стене или потолку. Это делает её более индивидуализированной, предоставляет возможность оптимального выбора, возникающего в связи с дизайном обстановки, свободным пространством и пожеланиями пользователя.



**F2340CRN**  
CROMO  
CHROME / XPOM

# MARCO PRETI



## RACCONTO PROGETTUALE

DESIGN  
PHILOSOPHY

РАССКАЗ  
О ПРОЕКТЕ

Ho sempre vissuto l'ambiente bagno come un luogo senza dubbio funzionale, ma anche come spazio in cui poter leggere, disegnare, contemplare delle opere, ritemperarmi, rilassarmi al buio ascoltando lo scorrere dell'acqua, purificarmi, compiere delle azioni rituali – come guardarmi allo specchio, profumarmi – o liberatorie, come cantare sotto la doccia. Luogo, dunque, per me fortemente emozionale.

Per quanto riguarda la mia idea di progetto, le forme dei miei rubinetti vogliono sganciarsi da quelle cilindriche o rettangolari presenti finora sul mercato. La sfaccettatura dei corpi e delle maniglie può ricordare un oggetto prezioso presente abitualmente in bagno: una boccetta di profumo. Questo permette di poterli collocare, in maniera disinvolta, sia su complementi classici che minimalisti.

Tutti i bagni sono ambienti ideali, poiché si tratta di forme che non vogliono imporsi in maniera aggressiva, né rubare la scena ad alcun complemento, ma soltanto recitare bene la loro parte! Inoltre, per me sono fondamentali i materiali, che devono comunicare lucentezza, freschezza, senso di benessere. Infine credo che, se l'approccio progettuale verso un rubinetto da cucina tiene principalmente conto del valore funzionale, quello verso un rubinetto da bagno deve considerare soprattutto il valore poetico-emozionale.



*To me, the bathroom has always, undoubtedly, been a functional place, but also a place where I should be able to read, draw, admire a work of art, recover my energy, relax in the dark listening to the water flow, purify, indulge in some pleasant rituals - like looking at myself in the mirror, putting on some perfume - or simply enjoy some liberating practices, like singing in the shower; it is, therefore, a highly emotional place.*

*As regards my design philosophy, the shapes of my taps try to go beyond the traditional cylindrical or rectangular taps that have so far been available on the market. Their multifaceted bodies and handles somehow remind of a precious object that is often present in our bathrooms: a bottle of perfume. For this reason, my taps easily match both classical and minimalist styles.*

*All bathrooms are ideal settings for them, because their shapes are not aggressive and do not try to impose themselves nor to "steal the show" from any other furnishings: they simply want to play their role at best! Moreover, materials are crucial for me, as they have to convey a sense of brightness, freshness, and well-being. To conclude, I believe that while the design approach towards a kitchen tap should mainly take into account its intended use, the one adopted for bathroom taps should mainly focus on their poetic-emotional value.*

*Я всегда рассматривал ванную комнату как место без сомнения функциональное, но также и как пространство, в котором можно читать, создавать, созерцать произведения искусства, становиться более крепким духом, наслаждаться, слушая в темноте бегущую воду, очищаться, совершать такие ритуальные действия как созерцать себя в зеркале, наполнять себя запахом парфюмерии - или просто освобождаться от всего, напевая под душем. Таким образом - это место очень сильных эмоциональных переживаний.*

*Говоря об идеях моего проекта, формы моих смесителей выделяются среди форм цилиндрических или прямоугольных, представленных до настоящего момента на рынке. Огранка оснований и ручек может напоминать как одна из драгоценных вещей, находящихся обычно в ванной, как флакон дорогих духов. Это позволяет им свободно вписываться как в классическую обстановку так и в обстановку минималистского дизайна.*

*Любая ванная комната - идеальная среда, потому как речь идёт о формах, которые не призваны выделяться своей агрессивностью, не отвлекать взгляд от других элементов обстановки, но всего лишь должны хорошо выполнять свою роль. Более того, для меня, безусловно, важны также и материалы, которые должны выражать блеск, свежесть, чувство благополучия. Наконец, я полагаю, что подход к созданию кухонного смесителя, который должен в первую очередь быть основанным на функциональности, принципиально отличается от подхода к созданию смесителя для ванной, который должен быть лирико-эмоциональным.*

Linee decise incontrano forme geometriche in un progetto caratterizzato da una personale ispirazione ai temi del Futurismo. L'impiego di volumi squadrati, attentamente controllati nelle dimensioni, ha prodotto un concept dove sono comunque evidenti leggerezza ed equilibrio.

Clean lines meet geometric shapes in a project that has taken inspiration from Futurism and its main themes: the use of square volumes having carefully limited sizes has led to a concept where lightness and balance are still the key features.

Чёткие линии складываются в геометрические формы в проекте, основной чертой которого является персональное вдохновение футуристическими темами. Применение квадратных форм аккуратно связанных в пропорцию, порождает концепцию, где очевидны лёгкость и сбалансированность.



# mp1

design  
Marco Preti

LINEE DECISE  
INCONTRANO  
FORME  
GEOMETRICHE

CLEAN LINES MEET GEOMETRIC SHAPES  
ЧЁТКИЕ ЛИНИИ СКЛАДЫВАЮТСЯ В ГЕОМЕТРИЧЕСКИЕ ФОРМЫ





**F5551SN**  
NICKEL SPAZZOLATO  
BRUSHED NICKEL / ПОЛИРОВАННЫЙ НИКЕЛЬ

# PICCOLE ARCHITETTURE DA TOCCARE CON MANO

SMALL ARCHITECTURAL STRUCTURES THAT  
COME TO LIFE WITH THE TAP OF A FINGER  
ПРИКОСНИТЕСЬ РУКОЙ К НЕБОЛЬШИМ  
ПРОИЗВЕДЕНИЯМ АРХИТЕКТУРЫ.

**F5571SN**  
NICKEL SPAZZOLATO  
BRUSHED NICKEL / ПОЛИРОВАННЫЙ НИКЕЛЬ



**F5571CR**  
CROMO  
CHROME / ХРОМ



## mp1

Per le loro caratteristiche di design, le superfici di mp1 sono interpretate al meglio da due finiture molto diverse fra loro: cromo e nickel spazzolato. E da parte dell'azienda ciò dimostra, a livello produttivo, la capacità tecnica e la perfezione esecutiva nel trattare i materiali.

Thanks to their design features, MP1's surfaces are best enhanced by two very different finishes: chromium plating and brushed nickel. From a manufacturing standpoint, this highlights the Company's technical expertise and flawless craftsmanship in treating materials.

С точки зрения дизайна, внешность mp1 лучше всего может быть передана двумя возможными вариантами покрытий, отличными друг от друга: хром и полированный никель. Это демонстрирует производственный уровень компании, технические возможности и избирательность в отношении материалов.

### FINITURE FINISHES / ПОКРЫТИЯ



**F55 CR**  
CROMO  
CHROME / ХРОМ



**F55 SN**  
NICKEL SPAZZOLATO  
BRUSHED NICKEL / ПОЛИРОВАННЫЙ НИКЕЛЬ

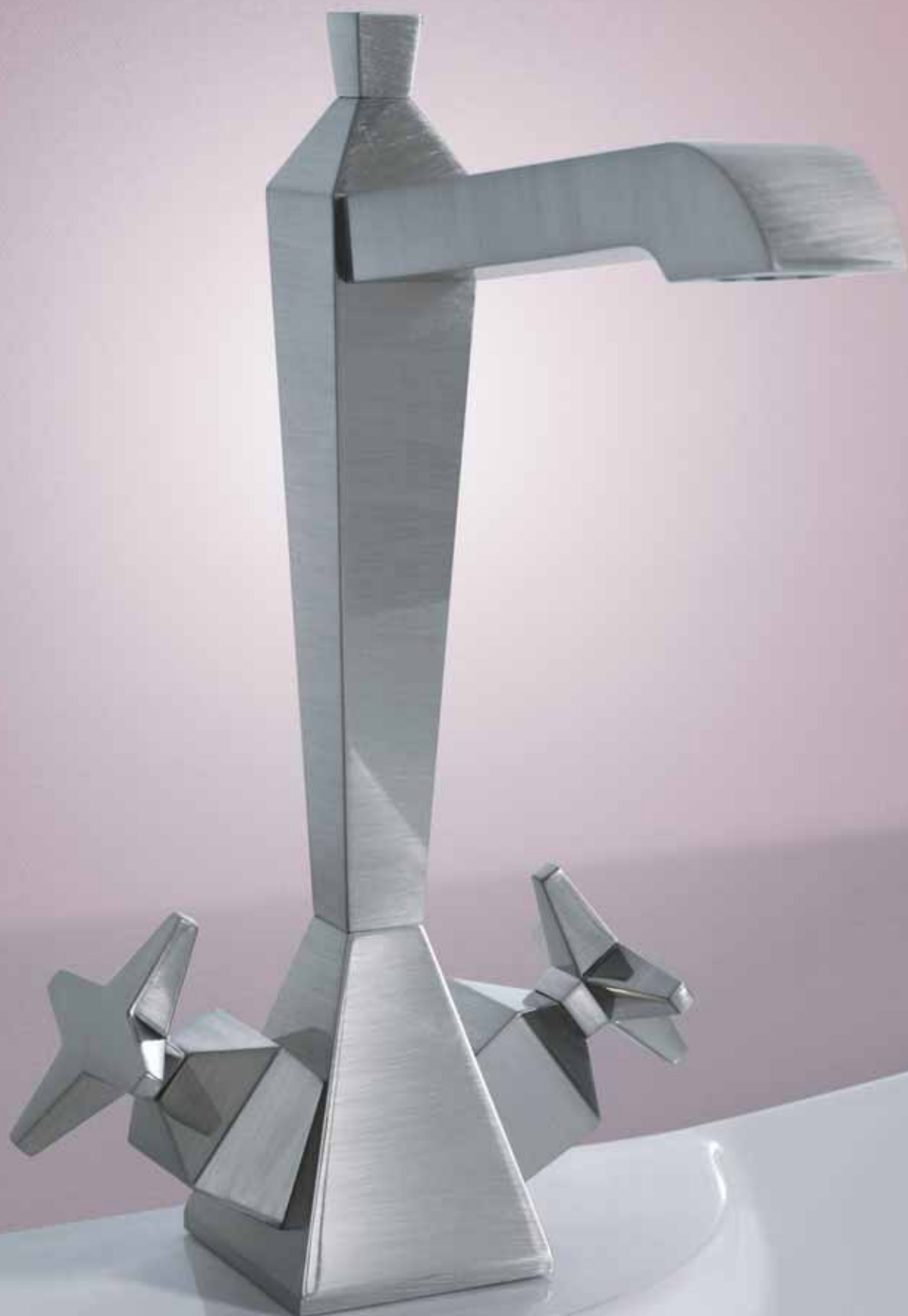

**F5581SN**  
NICKEL SPAZZOLATO  
BRUSHED NICKEL / ПОЛИРОВАННЫЙ НИКЕЛЬ





**F5554CR**  
CROMO  
CHROME / XPOM



**F5554/2CR**  
CROMO  
CHROME / ХРОМ

# UN MOMENTO DI RELAX UN'ESSENZA E ACQUA ALLA GIUSTA TEMPERATURA

**A MOMENT OF INDULGENCE: AN ESSENTIAL OIL  
AND WATER AT THE PERFECT TEMPERATURE  
СУЩНОСТЬ МОМЕНТА РАССЛАБЛЕНИЯ – ВОДА  
ПРАВИЛЬНОЙ ТЕМПЕРАТУРЫ**

## mp1

La collezione, che comprende un'intera gamma di rubinetti da appoggio, da parete, per la vasca e per la doccia, è completata da una serie di soffioni e colonne doccia. La serie è disponibile nelle finiture cromo e nickel spazzolato. Design, forza, vitalità ma anche grande attenzione alla qualità.

The collection includes a whole range of standing or wall-mounted, bathtub and shower taps, as well as a series of shower heads and shower columns. The range is available in the chromium-plated and brushed nickel finishes. Design, strength, vitality, but also great attention paid to quality.

Коллекция, которая охватывает смесители вертикального и настенного монтажа, варианты для ванны и душа, дополнена также линейкой верхних душей и душевыми стойками. Данная коллекция возможна в двух цветах - хром и полированный никель. Дизайн, сила, жизненность, не забывая о внимании к качеству материалов.

### FINITURE FINISHES / ПОКРЫТИЯ

**F55 CR**  
CROMO  
CHROME / ХРОМ

**F55 SN**  
NICKEL SPAZZOLATO  
BRUSHED NICKEL / ПОЛИРОВАННЫЙ НИКЕЛЬ



# HANS THYGE RAUNKJÆR



## RACCONTO PROGETTUALE

DESIGN  
PHILOSOPHY

РАССКАЗ  
О ПРОЕКТЕ

Il procedimento dello scolpire l'oggetto quotidiano e il rifinirlo attraverso processi e tecniche che gli permettono di dialogare con numerose persone. Lavorare nel campo dell'arredamento e del product design è forse semplicemente il riflettersi nei nostri oggetti quotidiani... la sedia dove ci siamo seduti per decenni... un cucchiaino, una forchetta, un rubinetto! Forse è il fatto che il processo industriale racchiude l'oggetto in una bella aura, forse è il piccolo e ingenuo sogno di migliorare ciò che ci circonda. Forse è un gioco infantile che non finisce mai.

Il rubinetto è il cuore dell'ambiente (bagno e cucina), poiché senza acqua che scorre non c'è vita. A me piace che il mio design racconti una storia. I rubinetti De Soto, ad esempio, sono piccole strutture architettoniche, corpi animati da toccare e sentire come piccole sculture quotidiane. Ma la tecnologia ha un senso solo se possiede una qualità intuitiva, se si limita cioè a fare ciò che dice, senza creare ostacoli all'uso della stessa.

Il rubinetto rappresenta uno degli elementi base della nostra cultura, e il bagno è il luogo ideale dove De Soto viene utilizzato con gesti naturali e quotidiani. Un accenno di poesia per un ambiente ricco di funzioni, di rituali... e De Soto è un invito alla bellezza della semplicità.





*Sculpting every day objects and finishing them through processes and techniques that will allow them to communicate with many different people. Working in the furniture and product design sectors perhaps simply means looking for our own reflection in the objects we use on a daily basis... the chair we've been sitting on for decades... a spoon, a fork, a tap! Maybe it's because the industrial process envelops all items with a wonderful aura, maybe it's the naive dream of improving everything that surrounds us. Maybe it's a childish game that never ends.*

*Taps are the very heart of the bathroom or the kitchen, because when no water flows, there is no life. I like my design to tell a story. The De Soto taps, for instance, are small architectural structures, living bodies that need to be touched and perceived like small daily sculptures. However, technology is meaningful only if it is endowed with intuition, i.e. if it limits itself to doing what it says while always ensuring the utmost user friendliness.*

*Taps are one of the fundamental elements of our culture, and the bathroom is the ideal place for De Soto to be used every day through natural gestures. A touch of poetry in a multipurpose environment... De Soto is an invitation to the beauty of simplicity.*

*Метод запечатления предмета повседневного использования - это доведение его путём действий, которые позволяют вступать в диалог с большим количеством людей. Работать в области обстановки дома, дизайна продукции в этой сфере - может быть значит просто переносить на предметы наши повседневные действия. ...стул, на котором сидим десятилетиями, ложка, вилка, смеситель! Наверно это факт, что процесс индустриализации сохраняет вещи в их красоте, возможно, это просто наивное желание улучшить всё, что нас окружает. Может быть, это просто игра ребёнка, которая никогда не закончится.*

*Смеситель - это сердце обстановки, как на кухне, так и в ванной комнате, поскольку без воды жизнь была бы невозможна. Мне приятно, что о созданном мной дизайне можно рассказать историю. Смесители De Soto, например, маленькие детали, одушевлённые фигурки, чтобы прикасаться и ощущать архитектуру повседневности. Но технология имеет смысл только в тех случаях, если обладает интуитивным качеством, т.е. если не создаёт препятствий для человека в её использовании.*

*Смеситель представляет основной элемент нашей культуры, и ванная комната - идеальное место, где De Soto используется путем обращения к нему с помощью повседневных и простых жестов. Это лирический акцент для обстановки, богатой функциями и в тоже время ритуалами... De Soto - это приглашение в прелесть простоты.*



De Soto nasce dalla sfida che FIMA ha lanciato al progettista scandinavo Hans Thyge Raunkjær. L'obiettivo era racchiudere una straordinaria combinazione di alta tecnologia e funzionalità scenografica. Il risultato è una sintesi armoniosa fra stile danese e cultura *Made in Italy*, un perfetto equilibrio tra design, tecnologia e qualità.

De Soto is the result of the challenge that FIMA has posed to Scandinavian designer Hans Thyge Raunkjær. The objective was to create an extraordinary combination of high technology and stylish functionality. The result is a harmonious synthesis between Danish style and Made in Italy culture, a perfect balance between design, technology, and quality.

De Soto рождается в результате сотрудничества FIMA со скандинавским дизайнером Hans Thyge Raunkjær. Идея заключалась в том, чтобы сохранить необычную комбинацию высоких технологий и декоративной функциональности. Результат - гармоничное сочетание датского стиля и итальянской культуры, идеальный баланс между дизайном, технологией и качеством.



# de soto

design  
Hans Thyge Raunkjær

NEL DESIGN  
C'E' ANCORA  
SPAZIO  
PER LA POESIA

THERE IS STILL ROOM FOR POETRY IN DESIGN  
В ДИЗАЙНЕ ЕСТЬ ЕЩЁ МЕСТО ДЛЯ ЛИРИКИ



# L'ESSENZA DELLA MULTIFUNZIONALITA'

THE ESSENCE OF MULTIFUNCTIONALITY  
СУЩНОСТЬ МУЛЬТИФУНКЦИОНАЛИЗМА



**F3661CR**  
CROMO  
CHROME / ХРОМ

## de soto

La collezione deve il nome e l'ispirazione all'armonia della natura, che è ripresa attraverso linee organiche e forme geometriche che racchiudono un sofisticato contenuto tecnologico. De Soto entra con forza nel campo del design e della libertà compositiva attraverso forme e funzioni innovative. Rompe la definizione di semplice erogatore, affermandosi come un importante oggetto d'arredo, originale ed esclusivo.

The collection's name and philosophy draw inspiration from the harmony of nature, which is represented by elegant lines and geometric shapes wrapped around a sophisticated technological content. De Soto decisively steps into the world of design and composition freedom through innovative shapes and functions and disrupts the idea of a simple tap, turning it into an important, original, and exclusive furnishing item.

Коллекция черпает имя и вдохновение в гармонии природы, которая передана путём органических линий и геометрических форм, которые заключают в себе особое технологическое содержание. De Soto уверенно вступает в поле дизайна и композиционной свободы через свои формы и инновационную функциональность. Разбивает определение смесителя как простого источника воды, утверждаясь как необходимый элемент обстановки, оригинальный и эксклюзивный.

**FINITURE**  
FINISHES / ПОКРЫТИЯ



**F36\_\_\_CR**  
CROMO  
CHROME / ХРОМ



**F3651 CR**  
CROMO  
CHROME / XPOM

92

INTUIZIONE  
ARMONIA  
TECNOLOGIA  
QUALITA'

INTUITION HARMONY TECHNOLOGY QUALITY  
ИНТУИЦИЯ ГАРМОНИЯ ТЕХНОЛОГИЯ КАЧЕСТВО

**F3654/1CR**  
CROMO  
CHROME / ХРОМ



**de soto**

Sulla base di alcune linee progettuali comuni, Hans Thyge Raunkjær ha sviluppato per De Soto una tipologia versatile, personalizzabile attraverso una gamma completa di rubinetti e accessori dedicati. Il risultato è una mediazione "danese" fra poesia e tecnologia.

Starting from some shared design principles, Hans Thyge Raunkjær has developed for De Soto a versatile product that can be customised through a complete range of taps and dedicated accessories. The result is a "Danish compromise" between poetry and technology.

На основе нескольких общих проекционных линий Hans Thyge Raunkjær создал De Soto - универсальное приспособление, которое может быть персонализировано благодаря линейке аксессуаров, посвящённых данному смесителю и дополняющих его. Результат - "датское" посредничество между поэзией и технологией.

**FINITURE**  
FINISHES / ПОКРЫТИЯ

**F3654/1CR**  
CROMO  
CHROME / ХРОМ



# DESIGN DANESE CON MORBIDE LINEE ORGANICHE

DANISH DESIGN FEATURING SOFT,  
ORGANIC LINES  
ДАТСКИЙ ДИЗАЙН С МЯГКОСТЬЮ  
ОРГАНИЧЕСКИХ ЛИНИЙ.



**F6077**  
ACCESSORI  
ACCESSORIES  
АКСЕССУАРЫ

**F6073/4**  
PORTA ACCESSORI  
ACCESSORIES HOLDER  
ДЕРЖАТЕЛЬ



**Un progetto multifunzionale, arricchito dalla magia di tutti gli elementi che lo compongono: l'energia delle linee e della forma, le luci e i riflessi, la forza del getto a cascata, l'armonia dei colori. Design, forza, e vitalità, con grande attenzione alla qualità dei materiali.**

This is a multifunctional project, further enriched by the magic of all the elements that make it up: the energy of lines and shapes, light and reflections, the strength of the cascade flow, the harmony of different colours. Design, strength, vitality, but also great attention paid to the quality of materials.

Это мультифункциональный проект, богатый магией всех элементов, которые его составляют: энергия линий и форм, света и отражений, сила каскадного потока, гармония цветов. Дизайн, сила, жизненность, не забывая о внимании к качеству материалов.





# CENTRO RICERCA FIMA

FIMA RESEARCH CENTRE  
ЦЕНТР ИССЛЕДОВАНИЙ FIMA



## RACCONTO PROGETTUALE

DESIGN  
PHILOSOPHY

РАСКАЗ  
О ПРОЕКТЕ

Il Centro Ricerca Fima è un vero e proprio laboratorio d'idee. Le intuizioni di designer e progettisti si arricchiscono dei contributi di creatività e ingegnerizzazione che l'azienda è in grado di offrire, grazie all'alta vocazione specialistica. Oggi non basta più disegnare oggetti gradevoli e funzionali: i prodotti devono saper comunicare attraverso i loro contenuti di sperimentazione ed innovazione. Il Centro Ricerca Fima sa mediare il rigore progettuale con l'intuizione, la tecnologia con la concezione artigianale, le aspettative commerciali con le esigenze produttive. E tutto ciò, in un mercato sempre più complesso e competitivo, rappresenta il reale valore della cultura d'impresa.

*FIMA's Research Centre is a real think-tank. The intuition of designers is strengthened by the creativity and engineering expertise that the Company can offer them thanks to its high-level specialisation. Today, designing pleasant and functional objects is no longer enough: products should be able to communicate through their innovative contents. FIMA's Research Centre combines the rigour of design with intuition, technology with craftsmanship, commercial expectations with manufacturing needs. When operating on an increasingly complex and competitive market, this ability represents the real value of entrepreneurial culture.*

*Центр Исследований FIMA самая настоящая лаборатория идей. Намерения дизайнеров и проектировщиков обогащаются вкладом креативности и разработками в сфере инженерии, которые компания в состоянии проводить благодаря высокому уровню компетенции и профессионализма. Сегодня уже недостаточно просто создавать приятные и функциональные вещи: продукты должны уметь общаться с пользователем благодаря их экспериментально-инновационным составляющим. Центр Исследований FIMA умеет совмещать строгие стандарты с интуицией, технологии с ремесленными представлениями, коммерческие ожидания с потребностями в продукции. И всё, что на рынке всегда востребовано и конкурентоспособно представляет реальную ценность компании.*

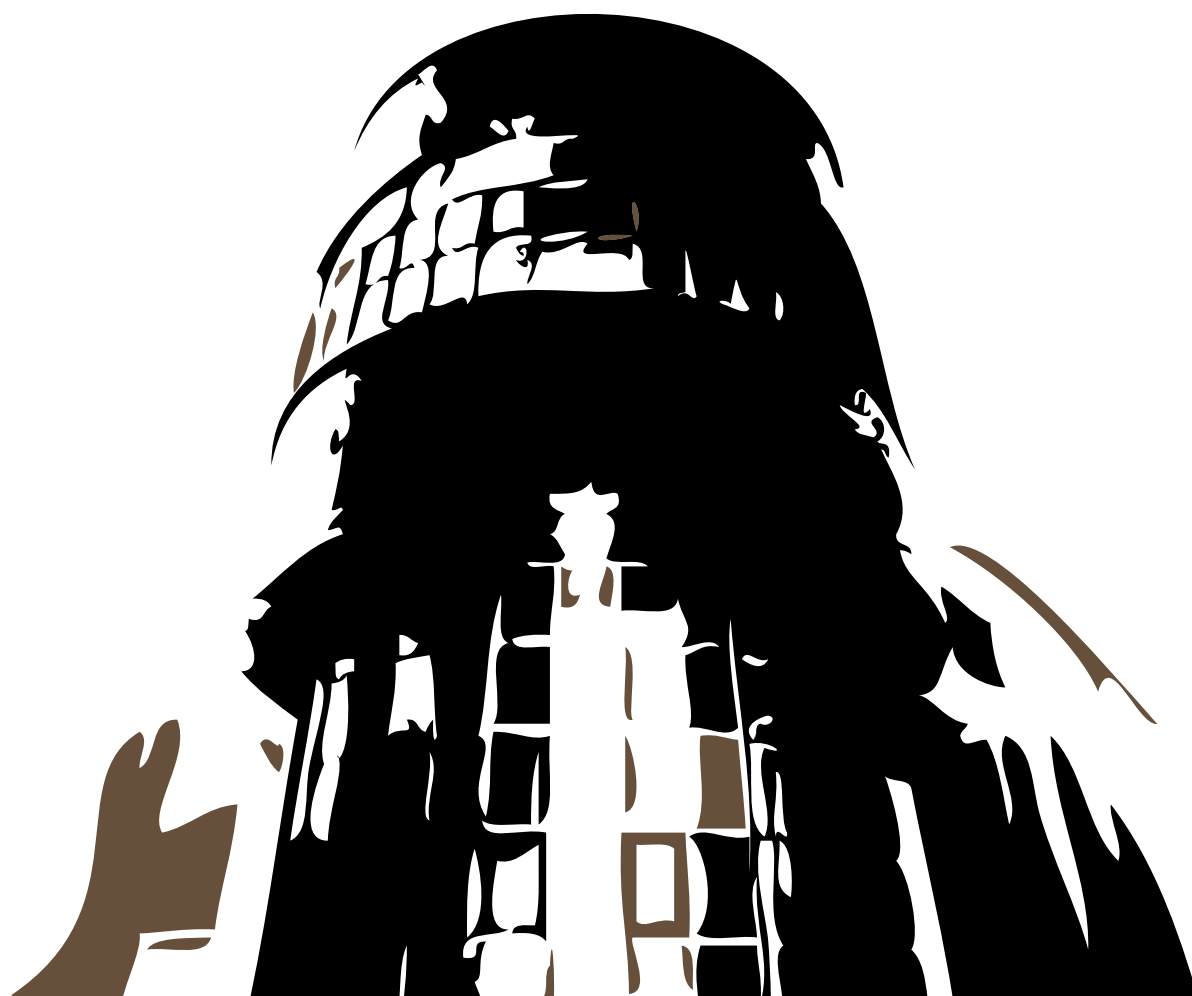

CENTRO  
RICERCA  
FIMA

Le linee dei pannelli doccia Rain esprimono bellezza progettuale e qualità ingegneristica; oggi si impreziosiscono di LED colorati che, inseriti nella corona sul perimetro del soffione, trasformano il getto d'acqua in un veicolo di luce e colore, attraverso un'ampia gamma di scelte cromatiche. Disponibili nelle versioni elettronica e meccanica, sempre con display *touch screen*.

The Rain shower panels are characterised by a stylish design and great engineering quality. They now become even more precious thanks to colour LEDs, installed in the crown along the shower head perimeter, which turn the water jet into a beam of light and colour, with a wide range of possible colours available. The panels come in the electronic and mechanical versions, in both cases with a touch screen display.

Очертания душевых панелей Rain выражают красоту данного проекта и инженерное качество; сегодня можно оценить по достоинству подсветку - встроенную по периметру ободка верхнего душа и превращающую поток воды в слияние цвета и света, путём большого выбора гаммы хромотерапии. Доступны как электронная, так и механическая версия управления, обе с сенсорным дисплеем.



design  
Centro Ricerca Fima

# rain

## PIOGGIA DI RELAX E DI COLORE

RELAXING, COLOURFUL RAIN  
РАССЛАБЛЯЮЩИЙ ЦВЕТНОЙ ДОЖДЬ



**F2412LCR**  
CROMO  
CHROME / XPOM

100

# IL BENESSERE PUO' ESSERE PERSONALIZZATO

WEL L-BEING CAN BE CUSTOMISED  
НАСЛАЖДЕНИЕ МОЖЕТ БЫТЬ  
ПЕРСОНИФИЦИРОВАНО



**F2414LCR**  
MISCELATORE TERMOSTATICO  
THERMOSTATIC MIXER  
ТЕРМОСТАТИЧЕСКИЙ СМЕСИТЕЛЬ



**F2412LCR**  
MISCELATORE MONOCOMANDO  
SINGLE LEVER MIXER  
ОДНОРЫЧАЖНЫЙ СМЕСИТЕЛЬ

**FINITURE**  
FINISHES / ПОКРЫТИЯ



**F24 LCR**  
CROMO  
CHROME / ХРОМ

## rain

Tutti i modelli offrono molte combinazioni di colore interfacciabili con l'impianto d'illuminazione a LED; in questo modo è possibile scegliere la combinazione perfetta tra acqua, luce e colore.

All models offer a wide range of colours that can be combined and interfaced with the LED lighting system, thus allowing to choose the perfect water-light-colour combination.

Благодаря LED подсветке; таким образом можно выбрать предпочитаемую комбинацию из воды света и цвета.



# CROMOTERAPIA: FONTE DI ENERGIA E BENESSERE

RELAXING RAIN AND A FLOW OF ENERGY  
РАССЛАБЛЯЮЩИЙ ДОЖДЬ И ПОТОК ЭНЕРГИИ



## rain

La doccia è un momento d'armonia e di totale benessere ... i colori sono forza vitale e fonte di energia per l'organismo. In Rain entrambi gli elementi si fondono in un unico progetto: l'acqua scorre energicamente da un soffione dal design sofisticato, impreziosito da LED colorati che trasformano il getto d'acqua in un piacevole fascio di luce e colori.

The shower is a moment of harmony and total well-being... the colors are vital strength and source of energy for the body. In Rain both elements come together in a single project: the water flows strongly from a showerhead with a sophisticated design, embellished with colored LEDs that turn the flow of water into a nice beam of light and color.

Принятие душа - это момент гармонии и расслабления... Цвета - это жизненная сила и источник энергии для организма. Оба этих элемента сливаются в единое целое в проекте Rain: вода энергично вытекает из верхнего душа изысканного дизайна, оснащённого LED-подсветкой, благодаря которой поток воды превращается в источник света и цвета.

**FINITURE**  
FINISHES / ПОКРЫТИЯ



**F2511LCR**  
CROMO  
CHROME / ХРОМ



103



**F2511LCR**  
CROMO  
CHROME / XPOM

# colophon

graphic design  
**romanoassociati.com**  
photo  
**davide lovatti**

press  
**grafiche vecchi s.r.l**

**fima** | CARLO FRATTINI®  
KITCHEN

© Fima Carlo Frattini S.p.A.  
tutti i diritti riservati / All rights reserved

*printed in Italy* 11-FCF-B02



# THROOM

**Fima Carlo Frattini S.p.A.**  
28024 - Briga Novarese (NO)  
Via Borgomanero, 105  
tel. +39 0322 9549 (r.a.)  
fax. +39 0322 956149  
e-mail: [info@fimacf.com](mailto:info@fimacf.com)  
[www.fimacf.com](http://www.fimacf.com)

fima | AQUA®  
CODE